

# SILVER CREST®



## TOASTER STS 850 E1

(HU)

### KENYÉRPÍRÍTÓ

Használati utasítás

(SK)

### HRIANKOVAČ

Návod na obsluhu

(SI)

### OPEKAČ KRUGA

Navodila za uporabo

(DE)

(AT)

(CH)

### TOASTER

Bedienungsanleitung

IAN 364649\_2101

(HU)

(SI)

(SK)

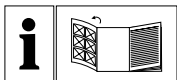

**HU**

Olvasás előtt kattintson az ábrát tartalmazó oldalra és végezetül ismerje meg a készülék mindegyik funkcióját.

---

**SI**

Pred branjem odprite stran s slikami in se nato seznanite z vsemi funkcijami naprave.

---

**SK**

Pred čítaním si odklopte stranu s obrázkami a potom sa oboznámte so všetkými funkciami prístroja.

---

**DE AT CH**

Klappen Sie vor dem Lesen die Seite mit den Abbildungen aus und machen Sie sich anschließend mit allen Funktionen des Gerätes vertraut.

HU	Használati utasítás	Oldal	1
SI	Navodila za uporabo	Stran	15
SK	Návod na obsluhu	Strana	29
DE/AT/CH	Bedienungsanleitung	Seite	43

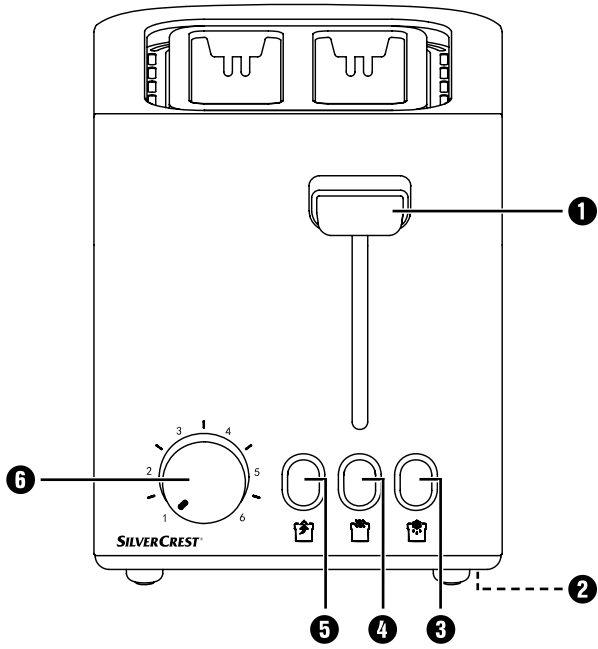
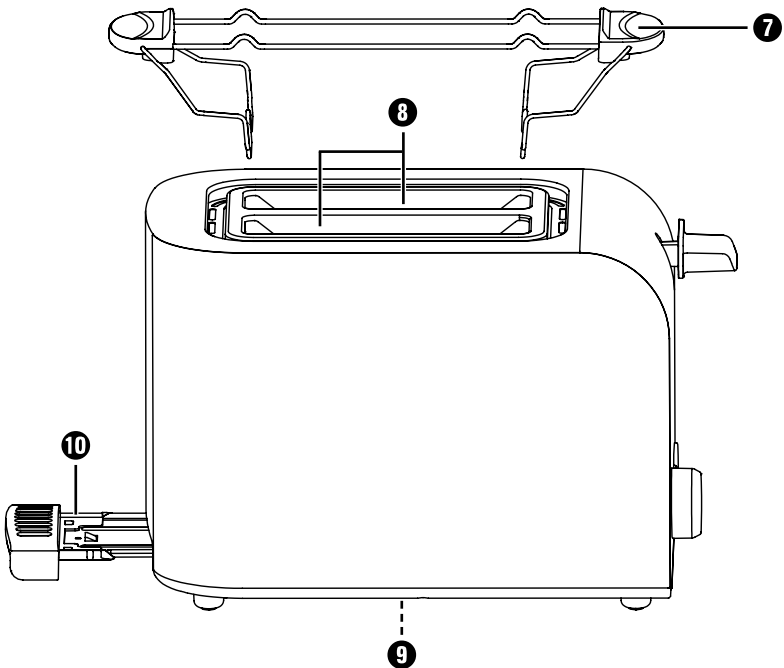
**A****B**

## Tartalomjegyzék

<b>Bevezetés</b> . . . . .	<b>2</b>
Szerzői jogvédelem . . . . .	2
A jótállás korlátozása . . . . .	2
Rendeltetésszerű használat . . . . .	2
<b>A csomag tartalma</b> . . . . .	<b>3</b>
A csomagolás ártalmatlanítása . . . . .	3
<b>A készülék leírása</b> . . . . .	<b>4</b>
<b>Műszaki adatok</b> . . . . .	<b>4</b>
<b>Biztonsági utasítások</b> . . . . .	<b>5</b>
<b>A használatra vonatkozó tippek</b> . . . . .	<b>7</b>
<b>A készülék felállítása</b> . . . . .	<b>7</b>
<b>Első használat előtt</b> . . . . .	<b>8</b>
<b>Működtetés</b> . . . . .	<b>8</b>
A pirítási fok beállítása . . . . .	8
Pirítás . . . . .	8
A pirítási folyamat megszakítása . . . . .	9
Felmelegítő funkció . . . . .	9
Olvasztó funkció . . . . .	9
Zsemle ropogósra melegítése . . . . .	10
<b>Morzsatálca</b> . . . . .	<b>10</b>
<b>Tisztítás</b> . . . . .	<b>11</b>
<b>Tárolás</b> . . . . .	<b>11</b>
<b>Hibaelhárítás</b> . . . . .	<b>12</b>
<b>Ártalmatlanítás</b> . . . . .	<b>12</b>
<b>A Kompernass Handels GmbH garanciája</b> . . . . .	<b>13</b>
Szerviz . . . . .	14
Gyártja . . . . .	14

## Bevezetés

Gratulálunk új készüléke megvásárlásához!

Vásárlásával modern és kiváló minőségű termék mellett döntött. A használati útmutató a termék része. Fontos tudnivalókat tartalmaz a biztonságra, használatra és ártalmatlanításra vonatkozólag. A termék használata előtt ismerkedjen meg a használati és biztonsági utasításokkal. Csak a leírtak szerint és a megadott célokra használja a terméket. A készülék harmadik személynek történő továbbadásakor adja a termékhez valamennyi leírást is.

## Szerzői jogvédelem

Ez a dokumentáció szerzői jogvédelem alatt áll.

Bármilyen sokszorosítás, ill. utánnymás még kivonatos formában is, valamint az ábrák megjelenítése még módosított formában is csak a gyártó írásos engedélyével lehetséges.

## A jótállás korlátozása

A jelen használati útmutatóban lévő valamennyi műszaki információ, a beszerelésre, csatlakoztatásra és kezelésre vonatkozó tudnivalók megfelelnek a nyomtatás időpontjában aktuális változatnak, melybe legjobb tudomásunk szerint vontuk be eddigi tapasztalatainkat és felismeréseinket.

A leírás adataiból, ábráiból és leírásaiból semmiféle igényt nem szabad levezetni.

A gyártó nem vállal felelősséget a leírás be nem tartásából, rendeltetésével ellentétes használatból, szakszerűtlen javítási munkából, engedély nélkül elvégzett módosításból vagy a nem engedélyezett pótalkatrészekből eredő károkért.

## Rendeltetészerű használat

Ez a készülék kizárólag kenyérszelet, toasztykenyér és zsemle magánháztartásokban történő piritására szolgál. Nem alkalmas más élelmiszerekkel vagy anyagokkal való használatra.

Ez a készülék kizárólag magánháztartásokban való használatra alkalmas. Ne használja a készüléket kereskedelmi célokra!

## A csomag tartalma

A készüléket szabványszerűen az alábbi elemekkel szállítjuk:

- Kenyérpíró
- Zsemetartó
- Használati útmutató

- 1) Vegye ki a kartondobozból a készüléket és a használati útmutatót!
- 2) Távolítsa el az összes csomagolóanyagot!

### TUDNIVALÓ

- ▶ Ellenőrizze a csomag tartalmát, hogy hiánytalan-e és nincs-e rajta látható sérülés.
- ▶ Ha hiányos a csomag, vagy hiányos csomagolás, ill. szállítás miatt meg van sérülve, forduljon az ügyfélszolgálati forródrótunkhoz (lásd a **Szerviz** részben)

## A csomagolás ártalmatlanítása

A csomagolás védi a készüléket a szállítás közben előfordulható károktól. A csomagolóanyagok környezetbarát módon és a hulladékszétválasztás szempontja szerint kerültek kiválasztásra, ezért újrahasznosíthatóak.



Nyersanyagot takarít meg és csökkenti a hulladékmennyiséget, ha a csomagolást visszajuttatjuk az anyagkörforgásba. A kiselejtezett csomagolóanyagokat a helyi érvényes előírásoknak megfelelően helyezze el a hulladékban.

### TUDNIVALÓ

- ▶ Amennyiben lehetséges, őrizze meg az eredeti csomagolást a garancia ideje alatt, hogy garancia esetén rendszeren vissza lehessen csomagolni bele.

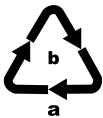

Vegye figyelembe a különböző csomagolóanyagokon lévő jelzéseket és adott esetben válassza külön azokat. A csomagolóanyagok rövidítésekkel (a) és számjegyekkel (b) vannak megjelölve, az alábbi jelentéssel:

- 1–7: Műanyag,
- 20–22: Papír és karton,
- 80–98: Kompozit anyagok.

## A készülék leírása

„A” ábra:

- 1 kezelőgomb
- 2 kábelcsipesz
- 3 „kiolvasztó” gomb 
- 4 „felmelegítő” gomb 
- 5 „stop” gomb 
- 6 piritásszabályozó

„B” ábra:

- 7 zsemletartó
- 8 pirító nyílások
- 9 kábelcsévélő
- 10 morzsatálca

## Műszaki adatok

Feszültség	220 - 240 V ~ (váltóáram), 50 - 60 Hz
Teljesítményfelvétel	850 W
	A készülék élelmiszerekkel érintkező részei élelmiszerbiztosak.

## Biztonsági utasítások

### **ÁRAMÜTÉS VESZÉLYE**

- ▶ A veszélyek elkerülése érdekében a sérült csatlakozóvezetékét a gyártónak, a gyártó vevőszolgálatának vagy hasonló szakképzett személynek kell kicserélnie.
  - ▶ A készüléket csak száraz helyiségekben használja, a szabadban ne.
-  Soha ne merítse a készüléket vízbe vagy más folyadékba! Egyébként elektromos áramütés miatti életveszély áll fenn.
- ▶ Soha ne dugjon be evőeszközt vagy más fémtárgyat a piritónyílásba.
  - ▶ Győződjön meg arról, hogy a készülék ne kerüljön érintkezésbe vízzel. Ne üzemeltesse a készüléket víz közelében vagy folyadékot tartalmazó edények mellett.
  - ▶ Ügyeljen arra, hogy a hálózati kábel ne legyen vizes vagy nedves üzemeltetés közben. Tárolja úgy, hogy ne szorulhasson be és más módon se sérülhessen meg.
  - ▶ Használat után mindig húzza ki a csatlakozót az aljzatból a véletlenszerű bekapcsolás elkerülése érdekében.



## **⚠ FIGYELMEZTETÉS! SÉRÜLÉSVESZÉLY!**

- ▶ A készüléket 8 éves kor feletti gyermekek és csökkent fizikai, érzékszervi vagy mentális képességű vagy tapasztalattal illetve tudással nem rendelkező személyek felügyelet mellett használhatják, vagy ha felvilágosították őket a készülék biztonságos használatáról és megértették az ebből eredő veszélyeket.
- ▶ Gyerekeknek nem szabad a készülékkel játszani.
- ▶ A tisztítást és a felhasználói karbantartást nem végezhetik gyermekek, csak ha elmúltak 8 évesek és felügyelet mellett vannak. A 8 évesnél fiatalabb gyermekeket tartsuk távol a készüléktől és a csatlakozó vezetéktől.
- ▶ A készülék részei üzemelés közben felforrósodhatnak. Ezért csak a kezelőelemeket fogja meg.
- ▶ A készüléket stabil, csúszásmentes és egyenes felületen üzemeltesse.
- ▶ Ne használjon külső kapcsolóórát vagy külön távműködtető rendszert a készülék üzemeltetésére.
- ▶ Teljesen tekerje le a hálózati kábelt a kábelcsévéelőről, mielőtt használná a készüléket.
- ▶ Égési sérülés veszélye áll fenn, ha nem normál toast kenyeret használ! Kisebb méret vagy forma esetén fennáll a veszély, hogy a megpirított kenyér kivétele közben hozzáér a készülék forró részeihez.

## **FIGYELEM! TŰZVESZÉLY!**

- ▶ A pirítandó élelmiszer meggyulladhat! Ezért a készüléket nem helyezze gyúlékony tárgyak közelébe vagy alá, különösen ne függönyök vagy faliszekrények alá.
- ▶ A készüléket nem szabad gyúlékony anyagok közelében használni.
- ▶ Működés közben soha ne vegye le a kenyérpirító tetejét.

## A használatra vonatkozó tippek

- Ne pirítson túl nagy, vagy túl vastag szelet kenyeret, mert az könnyen beszorulhat. Ha beszorulna egy kenyérszelet, először húzza ki csatlakozót a dugaszoló aljzatból. A beszorult kenyérszeletet tompa fapálcával (pl. ecsetszárral) veheti ki. Eközben ne érjen hozzá a fűtőszálhoz.
- Az egyes kenyérszeletek fajtájából, nedvességtartalmából és vastagságából adódó különbségek befolyásolják a kenyér pirulását. Ezért a pirítósnak szánt kenyeret lehetőleg zárt csomagolásban tároljuk. Először mindig a legkisebb fokozatot próbáljuk ki.
- Száraz kenyér pirításához alacsony pirítási fokot válasszunk, mert a száraz kenyér gyorsabban pirul a frissnél.
- Sötét kenyérhez magasabb pirítási fokot válasszunk, mint világos kenyérhez, pl. fehér kenyérhez.
- A pirításszabályzó gombon **6** lévő számok nem a perceket jelzik. Csupán a pirítási fokra vonatkoznak.
- Ha el szeretnénk kerülni, hogy a kenyérpirító túlhevüljön, és egyenletesen szeretnénk megpirítani a kenyeret, a két pirítás között kb. 15 másodpercet várjon.
- A pirításszabályzón **6** lévő legmagasabb fokozatot csak sötét fajtájú nagy szelet kenyérhez használjuk. Világos kenyér ezen a fokozaton megégne és élvezhetetlenné válna. Ezenkívül füst is képződhet. Ebben az esetben azonnal nyomja meg a „Stop” gombot  **5** és húzza ki a csatlakozót a dugaszoló aljzatból.

## A készülék felállítása

### FIGYELEM! TŰZVESZÉLY!

- Ezért a készüléket nem helyezze gyúlékony tárgyak közelébe vagy alá, különösen ne függönyök vagy faliszekrények alá.
- Tekerje le teljesen a hálózati kábelt a kenyérpirító alján lévő kábelcsévelőről **1** és vezesse át a kábelcsipeszen **2**.
- Állítsa a készüléket sima és hőálló felületre.
- Csatlakoztassa a hálózati csatlakozót egy aljzatba.

### TUDNIVALÓ

- Mindig húzza ki a hálózati csatlakozódugót a csatlakozó aljzatból akkor, ha üzemem kívül szeretné helyezni a kenyérpirítót. Csak így áramtalanítható teljesen a készülék.

## Első használat előtt

- A kenyérpíritót 3 toaszt nélkül kapcsolja be legmagasabb fokozaton „6”.
- A kenyérpíritót ezt követően a Tisztítás és ápolás fejezetben leírtak szerint tisztítsa.

### TUDNIVALÓ

- ▶ A kezelőgomb **1** csak akkor pattan be a helyére, ha be van dugva a csatlakozó.
- ▶ Az első használatkor enyhe szag képződhet (kis füst is képződhet). Ez normális és rövid idő elteltével eláll. Gondoskodjon megfelelő szellőzésről. Például nyissa ki az ablakot.

## Működtetés

### A pírítási fok beállítása

A kívánt pírítási fokot "világostól" (1) "sötétig" (6) a pírítási idő elektronikájának pírításszabályozójával **6** lehet fokozatmentesen beállítani.

### Pírítás

#### FIGYELEM! TŰZVESZÉLY!

- ▶ A kenyérpíritó üzemelése közben nem szabad letakarni a pírítónyílásokat **8**. Tűzveszély áll fenn! A készülékben helyrehozhatatlan kár keletkezhet!

#### TUDNIVALÓ

- ▶ Ha csak egy kenyeret tesz a kenyérpíritóba, akkor a pírítás-szabályozót **6** kb. 1 fokozat forgassa vissza egy fokozattal, fokozat pírítás hoz hasonló pírítási eredményt érhet el.

- 1) A kívánt pírítási fok beállítása után helyezzen be egy kenyeret a pírítómélyedésbe **8**.
- 2) Nyomja le a kezelőgombot **1**. Az automatikus kenyércentrírozó középre igazítja a behelyezett kenyeret a pírítómélyedésbe **8**. Pírítás közben a „Stop” gombba **2** **5** beépített ellenőrzőlámpa világít.
- 3) Ha elérte a kívánt barnítási fokot, akkor a kenyérpíritó automatikusan lekapcsol és kiadja a kenyérszeleteket.

## A pirítási folyamat megszakítása

Ha meg akarja szakítani a pirítást, nyomja meg a Stop gombot  5. A kenyérpírtó magától kikapcsol és a kenyérszeletek feljönnek.

## Felmelegítő funkció

A felmelegítő funkció lehetővé teszi a kenyér pirítás nélküli felmelegítését. Például ha a pirított kenyér kihűl. A kenyér ekkor rövid idő alatt újra felmelegedik.



- 1) Állítsa a pirításszabályozót 1 helyzetbe.
- 2) Nyomja meg a „felmelegítő” gombot  4. A beépített ellenőrzőlámpa világít.
- 3) Ha a kenyér megint felmelegedett, a készülék magától kikapcsol és a kenyérszelet feljön.

### TUDNIVALÓ

- Nyomja meg még egyszer a „felmelegítő”  gombot 4 a melegítő funkció kikapcsolásához. A beépített ellenőrzőlámpa kialszik, és a melegítő folyamat normális pirítási folyamatként folytatódik.

## Olvasztó funkció

A „Kiolvasztó” gomb  3 megnyomásával fagyasztott toasztkenyeret lehet kiengedni és megpirítani. A kenyérpírtó közben lassan melegíti meg a kenyeret. A kiolvasztás funkció aktiválásával fagyasztott toast kenyér pirítása esetén ugyanolyan barnulás érhető el, mint egy friss toast kenyér normális pirítása esetén.

- 1) A kívánt pirítási fok beállítása után helyezzen be egy kenyeret a pirítómélyedésbe 8.
- 2) Nyomja le a kezelógombot 1.
- 3) Nyomja meg a „Kiolvasztás” gombot  3. A beépített ellenőrzőlámpa világít.
- 4) Ha befejeződött a kiolvasztás és pirítás, a kenyérpírtó magától kikapcsol, a „Kiolvasztás” gombba  3 beépített ellenőrzőlámpa kialszik és a kenyérszeletek feljönnek.

### TUDNIVALÓ

- Nyomja meg még egyszer a „kiolvasztó”  gombot 3 a kiolvasztás funkció kikapcsolásához. A beépített ellenőrzőlámpa kialszik, és a kiolvasztó folyamat normális pirítási folyamatként folytatódik.

## Zsemle ropogósra melegítése

A zsemlet soha ne tegye közvetlenül a kenyérpíritóra, hanem használja a zsemletartót **7**.

- 1) Hajtsa ki a zsemletartó **7** két támasztólábát.
- 2) Úgy állítsa a zsemletartót **7** a készülékre, hogy a támasztólábak a pirítónyílásokba **8** nyúljanak és a pirítónyílások **8** közötti összekötő rész a támasztólábak kiemelkedéseibe nyúljon. Így a zsemletartó **7** stabilan áll a készüléken.
- 3) Helyezze a zsemlet a zsemletartóra **7** és indítsa el a pirítást. Állítsa be a pirításszabályozót **6** a kívánt pirítási fokozatra. Javasoljuk az 2. pirítási fokozat beállítását, a beállítás viszont a pirítani kívánt terméktől és a személyes ízléstől függően változhat.

### TUDNIVALÓ

► A zsemlek a pirítás után forrók.

- 4) Ha a kenyérpíritó kikapcsol, fordítsa meg a zsemlet, hogy a másik oldala is megpiruljon és kapcsolja be ismét a kenyérpíritót.
- 5) Ha nincs szüksége a zsemletartóra **7**, akkor helytakarékosan tárolhatja:
  - Várjon, amíg a zsemletartó **7** lehül.
  - Vegye le a zsemletartót a készülékről.
  - Hajtsa vissza a zsemletartó **7** támasztólábait.

## Morzsatálca

Pirítás közben a morzsa a morzsatálcában **10** gyűlik össze.

- 1) A morzsa eltávolításához húzza ki a morzsatálcát **10**.
- 2) Vegye ki a morzsát.
- 3) Tolja vissza a morzsatartót a morzsatálcába **10**, hogy érezhetően bepattanjon a helyére.

## Tisztítás

### ⚠ ÁRAMÜTÉS VESZÉLYE

- ▶ Húzza ki először a csatlakozó dugót a konnektorból, mielőtt a készüléket tisztítaná.



Soha ne merítse a készüléket vízbe vagy más folyadékba!  
Egyébként elektromos áramütés miatti életveszély áll fenn.

### ⚠ FIGYELMEZTETÉS! SÉRÜLÉSVESZÉLY!

- ▶ Tisztítás előtt hagyja kihűlni a kenyérpíritót. Megégetheti magát!

### FIGYELEM! ANYAGI KÁR VESZÉLYE!

- ▶ Ne használjon erős vagy súroló hatású szert, mert az kárt tehet a készülék felületében.
- A készülék házát száraz, vagy enyhén benedvesített törlőkendővel tisztítsa.
- Törölje le nedves törlőkendővel a zsemletartót **7**.
- Rendszeres időközönként ürítse ki a morzsatálcat **10**, hogy elkerülje az égésveszélyt.

## Tárolás

- A kenyérpíritót a „Tisztítás” fejezetben leírtak szerint tisztítsa meg.
- Tekerje a hálózati kábelt a kenyérpíritó alján lévő kábelcsévéllőre **9**:

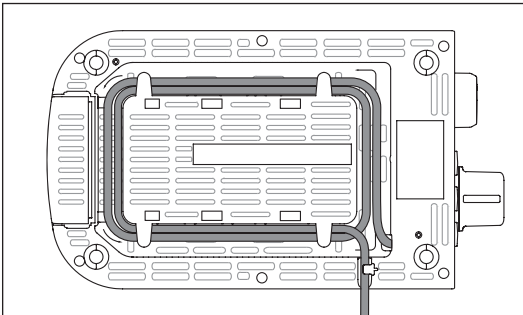

- A kenyérpíritót mindig száraz helyen tárolja.

## Hibaelhárítás

Zavar	Ok	A probléma orvoslása
A készülék nem működik.	A hálózati csatlakozó nincs benne a dugaljban.	Kapcsolja a csatlakozót a hálózatra.
	A készülék meghibásodott.	Forduljon ügyfélszolgálatunkhoz.
A pirított kenyér től sötét lesz.	Túl magas pirításfok van beállítva.	Vegyen vissza a pirításszabályzón <b>6</b> .
A kenyér nem pirul meg.	Túl alacsony pirításfok van beállítva.	Állítsa magasabbra a pirításszabályzót <b>6</b> .
A kezelőgomb <b>1</b> nem pattan be a helyére, ha lenyomom.	A hálózati csatlakozó nincs benne a dugaljban.	Dugja a hálózati dugaszt egy konnektorba.
	A készülék meghibásodott.	Forduljon ügyfélszolgálatunkhoz!

## Ártalmatlanítás



**Semmi esetre se dobja a készüléket a háztartási hulladékba. A termék az európai 2012/19/EU-WEEE (Waste Electrical and Electronic Equipment) irányelv alá tartozik.**

A készüléket engedélyezett hulladékgyűjtő helyen vagy a helyi hulladékeltávolító üzemnél tudja kidobni. Vegye figyelembe az érvényben lévő idevonatkozó előírásokat. Kétség esetén vegye fel a kapcsolatot a hulladékfeldolgozó vállalattal.



Az elhasznált készülék ártalmatlanítási lehetőségeiről tájékozódjon települése vagy városa önkormányzatánál.

## A Kompernass Handels GmbH garanciája

Tisztelt Vásárlónk!

A készülékre a vásárlás napjától számított 3 év garanciát vállalunk. A termék meghibásodása esetén. Önt jogszabályban foglalt jogok illetik meg az eladóval szemben. Az alábbi garanciánk nem korlátozza vagy szünteti meg a jogszabályban biztosított jogokat.

### Garanciális feltételek

A garanciális időszak a vásárlás napján kezdődik. Gondosan őrizze meg a nyugtát. Ez a vásárlás igazolásához szükséges.

Ha a termékvásárlás napjától számított három éven belül anyag- vagy gyártási hibát észlel, akkor a terméket saját belátásunk szerint ingyen megjavítjuk, kicseréljük vagy visszafizetjük az árát. A garancia feltétele a hibás készülék és a vásárlást igazoló bizonylat (pénztári blokk) három éves garanciaidőn belüli bemutatása, valamint a hiba lényegének és megjelenése idejének rövideírása.

Ha garanciánk fedezetet nyújt a hibára, akkor javított vagy egy új terméket kap vissza. A termék javítása vagy cseréje esetén a garancia nem kezdődik előlről.

### Garanciális idő és a jogszabályban foglalt szavatossági igények

A garancia ideje nem hosszabbodik meg a jótállással. Ez a cserélt és javított alkatrészekre is vonatkozik. Az esetlegesen már a vásárláskor is fennálló sérüléseket és hiányosságokat a kicsomagolás után azonnal jelezni kell. A garanciai lejárat után esedékes javítások díjkötelesek.

### A garancia köre

A készüléket szigorú minőségi előírások szerint gyártottuk és kiszállítás előtt lelkiismeretesen ellenőriztük.

A garancia anyag- vagy gyártási hibákra vonatkozik. A garancia nem terjed ki a termék normális elhasználódásnak kitett és ezért kopó alkatrészeknek tekinthető alkatrészeire vagy a törékeny alkatrészek – mint például kapcsolók, akkumulátorok vagy üvegből készült alkatrészek – sérüléseire.

A garancia megszűnik akkor, ha a termék megsérül, nem megfelelően használják vagy nem tartják karban. A termék megfelelő használata érdekében a használati útmutatóban foglalt összes utasítást pontosan be kell tartani. Feltétlenül kerülni kell minden olyan felhasználási és kezelési módot, amit a használati útmutató nem javasol, vagy amelynek elkerülésére kifejezetten figyelmeztet.

A termék csak magánhasználatra és nem ipari használatra készült. A garancia érvényét veszti visszaélészerű vagy szakszerűtlen kezelés, erőszak alkalmazása vagy olyan beavatkozások esetén, amelyeket általunk nem engedélyezett szervizben végeztek el.



## A garancia érvényesítése

Ügyének gyors feldolgozása érdekében kövesse a következő utasításokat:

- Kérjük, hogy minden kapcsolatfelvételnél tartsa készenlétben a vásárlást igazoló pénztári blokkot és a cikkszámot (pl. IAN 123456\_7890).
- A cikkszám a termék adattábláján, a termékre gravírozva, a használati útmutató címlapján (balra lent) vagy a termék hátoldalán vagy alján lévő címkén található.
- Működési hiba vagy más hiba észlelése esetén vegye fel a kapcsolatot az alábbi szervizrészleggel **telefonon** vagy **e-mailben**.
- Küldje el díjmentesen a megadott szerviz címére a hibásnak talált terméket és a vásárlást igazoló bizonylatot (pénztári blokk), illetve röviden írja le azt is, hogy hol és mikor jelentkezett a hiba.



Más használati útmutatókhoz, termékbemutató videókhoz és a telepítési szoftverekhez hasonlóan ezt is letöltheti a [www.lidl-service.com](http://www.lidl-service.com) oldalról.

Ezzel a QR-kóddal közvetlenül a Lidl ügyfélszolgálati oldalra kerülnek ([www.lidl-service.com](http://www.lidl-service.com)) és a cikkszám megadásával (IAN) 364649\_2101 megnyithatja a használati útmutatót.

## Szerviz

**HU** Szerviz Magyarország

Tel.: 06800 21225

E-Mail: [kompernass@lidl.hu](mailto:kompernass@lidl.hu)

IAN 364649\_2101

## Gyártja

Ügyeljen arra, hogy az alábbi cím nem a szerviz címe. Először forduljon a megjelölt szervizhez.

KOMPERNASS HANDELS GMBH

BURGSTRASSE 21

44867 BOCHUM

NÉMETORSZÁG

[www.kompernass.com](http://www.kompernass.com)

## Kazalo

<b>Uvod</b> .....	<b>16</b>
Avtorske pravice .....	16
Omejitev odgovornosti .....	16
Predvidena uporaba .....	16
<b>Vsebina kompleta</b> .....	<b>17</b>
Odlaganje embalaže med odpadke .....	17
<b>Opis naprave</b> .....	<b>18</b>
<b>Tehnični podatki</b> .....	<b>18</b>
<b>Varnostna navodila</b> .....	<b>19</b>
<b>Nasveti za uporabo</b> .....	<b>21</b>
<b>Postavitev</b> .....	<b>21</b>
<b>Pred prvo uporabo</b> .....	<b>22</b>
<b>Uporaba</b> .....	<b>22</b>
Nastavitev stopnje zapečenosti .....	22
Opekanje .....	22
Prekinitvev opekanja .....	23
Funkcija segrevanja .....	23
Funkcija odtajanja .....	23
Hrustljivo segrevanje žemelj .....	24
<b>Predal za drobtine</b> .....	<b>24</b>
<b>Čiščenje</b> .....	<b>25</b>
<b>Shranjevanje</b> .....	<b>25</b>
<b>Odpravljanje napak</b> .....	<b>26</b>
<b>Odstranjevanje med odpadke</b> .....	<b>26</b>
<b>Proizvajalec</b> .....	<b>27</b>
<b>Pooblaščen serviser</b> .....	<b>27</b>
<b>Garancijski list</b> .....	<b>27</b>

## Uvod

Iskrene čestitke ob nakupu vaše nove naprave!

Odločili ste se za sodoben in kakovosten izdelek. Navodila za uporabo so sestavni del izdelka. Vsebujejo pomembna navodila za varnost, uporabo in odstranitev naprave med odpadke. Preden začnete izdelek uporabljati, se seznanite z vsemi navodili za uporabo in varnost. Izdelek uporabljajte samo na opisani način in le za navedena področja uporabe. Ob predaji izdelka tretji osebi zraven priložite vso dokumentacijo.

## Avtorske pravice

Ta dokumentacija je zaščiten z avtorskimi pravicami.

Vsakršno razmnoževanje oz. ponatis, tudi deloma, in prikazovanje slik, tudi v spremenjenem stanju, so dovoljeni le s pisnim dovoljenjem proizvajalca.

## Omejitev odgovornosti

Vse tehnične informacije, podatki in navodila za priključitev ter uporabo naprave, ki so navedeni v teh navodilih, ustrezajo zadnjemu stanju informacij neposredno pred tiskanjem in so rezultat naših dosedanjih izkušenj ter ugotovitev in v skladu z našim najboljšim znanjem.

Iz podatkov, slik in opisov v teh navodilih ni mogoče izpeljevati nikakršnih zahtevkov.

Proizvajalec ne prevzame nikakršne odgovornosti za škodo, nastalo zaradi neupoštevanja teh navodil, nepredvidene uporabe, nestrokovnih popravil, nedovoljenih sprememb ali uporabe nedovoljenih nadomestnih delov.

## Predvidena uporaba

Ta naprava je namenjena izključno za opekanje rezin kruha, opečenca in žemelj za zasebno uporabo. Naprava ni predvidena za uporabo z drugimi živili ali drugimi materiali.

Naprava je predvidena izključno za uporabo v zasebnih gospodinjstvih.

Naprave ne uporabljajte v poslovne namene!

## Vsebina kompleta

Naprava ob nakupu standardno vsebuje naslednje sestavne dele:

- opekač kruha
  - nastavek za žemlje
  - navodila za uporabo
- 1) Napravo in navodila za uporabo vzemite iz škatle.
  - 2) Odstranite ves embalažni material.

### OPOMBA

- ▶ Preverite, ali komplet vsebuje vse sestavne dele in ali ti nimajo vidnih poškodb.
- ▶ V primeru nepopolne dobave ali poškodb zaradi pomanjkljive embalaže ali prevoza se obrnite na telefonsko servisno službo (glejte poglavje **Pooblaščen serviser**).

## Odlaganje embalaže med odpadke

Embalaža napravo varuje pred poškodbami med prevozom. Embalažni materiali so izbrani glede na svojo ekološko primernost in tehnične vidike odstranjevanja, zato jih je mogoče reciklirati.



Vrnitev embalaže v cikel materialov prihrani surovine in zmanjša količino odpadkov. Nepotrebne embalažne materiale zavržite med odpadke v skladu z veljavnimi lokalnimi predpisi.

### OPOMBA

- ▶ Če je to mogoče, med garancijsko dobo naprave originalno embalažo shranite, da lahko napravo v primeru uveljavljanja garancije pravilno zapakirate.

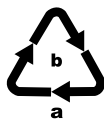



Upoštevajte oznake na različnih embalažnih materialih in jih po potrebi ločite. Embalažni materiali so označeni s katicami (a) in števkami (b) z naslednjim pomenom:

- 1–7: umetne snovi,
- 20–22: papir in karton,
- 80–98: sestavljeni materiali.

## Opis naprave

Slika A:

- 1 upravljalna tipka
- 2 sponka za kabel
- 3 tipka »Odtajanje« 
- 4 tipka »Segrevanje« 
- 5 tipka »Stop« 
- 6 regulator zapečenosti

Slika B:

- 7 nastavek za žemlje
- 8 odprtine za peko
- 9 nastavek za navijanje kabla
- 10 predal za drobtine

## Tehnični podatki

Napetost	220-240 V~ (izmenični tok), 50-60 Hz
Poraba moči	850 W
	Vsi deli te naprave, ki pridejo v stik z živili, so primerni za stik z živili.

## Varnostna navodila

### **NEVARNOST ELEKTRIČNEGA UDARA!**

- ▶ Če je električni priključni kabel pri tej napravi poškodovan, ga mora zamenjati proizvajalec, njegova servisna služba ali podobno usposobljena oseba, da ne pride do nevarnosti.
- ▶ Napravo uporabljajte samo v suhih prostorih in ne na prostem.
-  Naprave nikoli ne potopite v vodo ali druge tekočine! Sicer obstaja smrtna nevarnost zaradi električnega udara.
- ▶ V odprtine za peko nikoli ne vtikajte kosov pribora ali drugih kovinskih predmetov.
- ▶ Zagotovite, da naprava nikakor ne more priti v stik z vodo. Naprave nikoli ne uporabljajte v bližini vode ali poleg posode s tekočino.
- ▶ Pazite, da se električni kabel med delovanjem nikoli ne navlaži ali omoči. Kabel speljite tako, da se nikjer ne zatika in da se ga ne da poškodovati na kak drugačen način.
- ▶ Po uporabi omrežni vtič zmeraj potegnite iz vtičnice, da preprečite nehoteni vklop.

## **⚠ OPOZORILO! NEVARNOST TELESNIH POŠKODB!**

- ▶ Otroci od 8. leta starosti naprej in osebe z zmanjšanimi fizičnimi, zaznavnimi ali duševnimi sposobnostmi ali s pomanjkljivimi izkušnjami in/ali znanjem smejo to napravo uporabljati le, če jih pri tem nekdo nadzoruje ali jih je poučil o varni uporabi naprave in so razumeli nevarnosti, ki izhajajo iz uporabe naprave.
- ▶ Otroci se z napravo ne smejo igrati.
- ▶ Otroci ne smejo naprave čistiti ali je vzdrževati kot uporabniki, razen če so starejši od 8 let in dela izvajajo pod nadzorom. Otrokom, ki so mlajši od 8 let, približevanje napravi in priključni napeljavi ni dovoljeno.
- ▶ Deli naprave se med obratovanjem lahko segrejejo. Zaradi tega prijemajte samo upravljalne elemente.
- ▶ Napravo uporabljajte samo na stabilni, nedrseči in ravni površini.
- ▶ Naprave ne uporabljajte z zunanjo stikalno uro ali ločenim daljinskim sistemom.
- ▶ Električni kabel v celoti odvijte z nastavka za navijanje kabla, preden napravo začnete uporabljati.
- ▶ Obstaja nevarnost opeklin, če ne uporabljate standardnega kruha za opekanje! Zaradi manjše velikosti ali oblike obstaja nevarnost, da se pri jemanju opečenega kruha iz naprave dotaknete njenih vročih delov.

## **POZOR! NEVARNOST POŽARA!**

- ▶ Živilo se lahko med peko vname! Naprave zato nikoli ne postavljajte v bližino ali pod gorljive predmete, še posebej ne pod zavese ali viseče omarice.
- ▶ Naprave ne smete uporabljati v bližini gorečih predmetov.
- ▶ Opekača med uporabo nikoli ne pokrivajte.

## Nasveti za uporabo

- Ne uporabljajte prevelikih ali predebelih rezin kruha, saj se lahko hitro zataknejo. Če se rezine kruha zataknejo, najprej povlecite električni vtič iz električne vtičnice. Zataknjene rezine kruha odstranite s pomočjo tope lesene palice (npr. z ročajem čopiča). Pri tem se ne dotikajte grelnih žic.
- Različne vrste kruha in razlika v vlažnosti ter debelini posameznih rezin vplivajo na zapečenost kruha za opekanje. Kruh za opekanje po možnosti vedno hranite v zaprti embalaži. Vedno najprej poskusite peči pri nižji stopnji zapečenosti.
- Nižjo stopnjo zapečenosti uporabljajte, kadar opekate suh kruh, saj se ta zapeče hitreje kot svež kruh.
- Za temnejši kruh izberite višjo stopnjo zapečenosti kot za bolj svetel kruh, na primer beli.
- Številke pri regulatorju zapečenosti ❹ niso podatki o času. Namenjene so izključno kot orientacija v zvezi s stopnjo zapečenosti.
- Da preprečite pregrevanje opekača in dosežete enakomerno zapečenost kruha, med dvema postopkoma opekanja počakajte približno 15 sekund.
- Najvišjo stopnjo regulatorja zapečenosti ❺ uporabljajte le za velike rezine temnega kruha. Svetel kruh se pri tej stopnji nastavitvi zapečenosti zažge in postane neužit. Poleg tega lahko pride do nastanka dima. V tem primeru takoj pritisnite tipko »Stop«  ❻ in povlecite električni vtič iz električne vtičnice.

## Postavitev

### POZOR! NEVARNOST POŽARA!

- ▶ Naprave nikoli ne postavljajte v bližino ali pod gorljive predmete, še posebej ne pod zavese ali viseče omarice. Obstaja nevarnost požara!
- Kabel v celoti odvijte z nastavka za navijanje kabla ❹ in ga speljite skozi sponko za kabel ❷.
- Napravo postavite na ravno in toplotno odporno podlago.
- Električni vtič vtaknite v električno vtičnico.

### OPOMBA

- ▶ Ko opekača ne uporabljate več, električni vtič zmeraj potegnite iz električne vtičnice. Samo tako naprava ne bo pod tokom.



## Pred prvo uporabo

- Opekač trikrat uporabite brez kruha pri najvišji možni nastavitvi stopnje zapečenosti »6«.
- Opekač potem očistite, kot je opisano v poglavju »Čiščenje«.

### OPOMBA

- ▶ Upravljalna tipka **1** se zaskoči samo pri priključenem električnem kablu.
- ▶ Pri prvi uporabi lahko nastane rahel smrad (mogoče tudi malo dima). Ta je normalen in se čez nekaj časa porazgubi. Prosimo, poskrbite za zadostno prezračenje. Na primer tako, da odprete okno.

## Uporaba

### Nastavitev stopnje zapečenosti

Želena stopnjo zapečenosti od »svetlo« (1) do »temno« (6) lahko brezstopenjsko nastavite z regulatorjem zapečenosti **6**.

### Opekanje

#### POZOR! NEVARNOST POŽARA!

- ▶ Med delovanjem opekača odprtin za peko **8** ne prekrivajte. Obstaja nevarnost požara! Naprava se lahko nepopravljivo poškoduje!

#### OPOMBA

- ▶ Če vstavite v opekač samo eno rezino za opekanje, obrnite regulator zapečenosti **6** za približno 1 stopnjo nazaj, da dosežete enako zapečenost, kot če bi vstavili dve rezini za opekanje.

- 1) Po nastavitvi zelene stopnje zapečenosti vstavite kruh v odprtino za peko **8**.
- 2) Upravljalno tipko **1** pritisnite navzdol. Samodejno centriranje kruha vstavljeno rezino kruha v reži za peko **8** pomakne na sredino. Med postopkom opekanja sveži kontrolna lučka v tipki »Stop«  **5**.
- 3) Ko je zelena zapečenost dosežena, se opekač samodejno izklopi in rezine kruha se dvignejo. Kontrolna lučka ugasne.

## Prekinitev opekanja

Če želite postopek opekanja prekiniti, pritisnite tipko »Stop«  5.  
Opekač se izklopi in rezine kruha se pomaknejo ven.

## Funkcija segrevanja

Funkcija segrevanja omogoča, da kruh segrejete, ne da bi ga zapekli. Na primer, če se je opečen kruh ohladil. Kruh se segreva le kratek čas.



- 1) Vstavite kruh in upravljalno tipko 1 pritisnite navzdol.
- 2) Pritisnite tipko »Segrevanje«  4. Vgrajena kontrolna lučka sveti.
- 3) Ko se kruh znova segreje, se naprava samodejno izklopi in rezine kruha se ponovno pomaknejo navzgor.

### OPOMBA

- Za ponovni izklop funkcije segrevanja znova pritisnite tipko »Segrevanje«  4. Vgrajena kontrolna lučka ugasne, postopek segrevanja se nadaljuje kot običajen postopek opekanja.

## Funkcija odtajanja

S pritiskom tipke »Odtajanje«  3 lahko odtajate in opečete tudi zamrznjen kruh za opekanje. Pri tem opekač kruh za opekanje najprej počasi segreje. Z vklopom funkcije odtajanja pri zamrznjenem kruhu za opekanje dosežete enako zapečenost kot pri običajnem opekanju svežega kruha za opekanje.

- 1) Po nastavitvi zelene stopnje zapečenosti vstavite kruh v odprtino za peko 8.
- 2) Upravljalno tipko 1 pritisnite navzdol.
- 3) Pritisnite tipko »Odtajanje«  3. Vgrajena kontrolna lučka sveti.
- 4) Ko je postopek odtajanja in peke končan, se opekač samodejno izklopi, kontrolna lučka v tipki »Odtajanje«  3 ugasne in rezine kruha se pomaknejo ven.

### OPOMBA

- Za ponovni izklop funkcije odtajanja znova pritisnite tipko »Odtajanje«  3. Vgrajena kontrolna lučka ugasne, postopek odtajanja pa se nadaljuje kot običajen postopek opekanja.

## Hrustljivo segrevanje žemelj

Žemelj nikoli ne položite neposredno na opekač, temveč zmeraj uporabljajte nastavek za žemlje 7.

- 1) Razprite oporni nogi nastavka za žemlje 7.
- 2) Nastavek za žemlje 7 postavite na napravo, tako da oporni nogi segata v odprtini za peko 8 in da prečka med odprtinama za peko 8 sega v vdolbini opornih nog. Tako nastavek za žemlje 7 varno stoji na napravi.
- 3) Na nastavek za žemlje 7 položite žemlje in zaženite postopek opekanja. Regulator zapečenosti 6 prestavite na zeleno stopnjo zapečenosti. Priporočamo nastavitev stopnje zapečenosti na 2, vendar lahko nastavitve prilagajate živilu za opekanje in osebnemu okusu.

### OPOMBA

► Žemlje so po peki zelo vroče.

- 4) Ko se opekač izklopi, žemljo obrnite, da se zapeče še na drugi strani, in opekač znova vklopite.
- 5) Ko nastavka za žemlje 7 ne potrebujete več, ga lahko praktično shranite:
  - Počakajte, da se nastavek za žemlje 7 ohladi.
  - Vzemite ga z naprave.
  - Znova zložite oporni nogi nastavka za žemlje 7.

## Predal za drobtine

Med peko se odpadle drobtine zbirajo v predalu za drobtine 10.

- 1) Za odstranitev drobtin potegnite predal za drobtine 10 ven.
- 2) Drobtine odstranite.
- 3) Predal za drobtine 10 potisnite nazaj v opekač, tako da se slišno zaskoči.

## Čiščenje

### ⚠ NEVARNOST ELEKTRIČNEGA UDARA!

- Pred začetkom čiščenja naprave najprej izvlecite električni vtič iz električne vtičnice.



Naprave nikoli ne potopite v vodo ali druge tekočine! Sicer obstaja smrtna nevarnost zaradi električnega udara.

### ⚠ OPOZORILO! NEVARNOST TELESNIH POŠKODB!

- Pred čiščenjem naj se opekač ohladi. Nevarnost opeklin!

### POZOR! MATERIALNA ŠKODA!

- Za čiščenje ne uporabljajte nobenih ostrih ali agresivnih sredstev. Taka sredstva poškodujejo površino naprave.

- Ohišje očistite s suho krpo ali z rahlo navlaženo krpo.
- Nastavek za zemlje 7 obrišite z vlažno krpo.
- Da se izognete nevarnosti požara, redno čistite predal za drobtine 10.

## Shranjevanje

- Opekač očistite, kot je opisano v poglavju »Čiščenje«.
- Električni kabel na nastavek za navijanje kabla 9 ovijte na spodnji strani opekača:

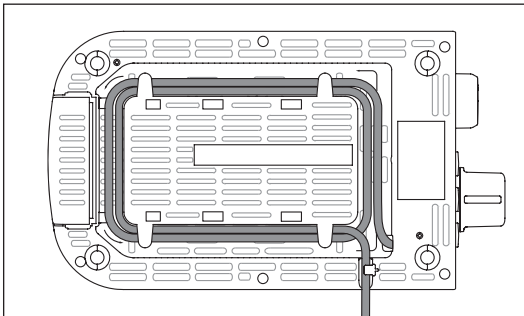

- Opekač hranite na suhem.

## Odpravljanje napak

Motnja	Vzrok	Rešitev
Naprava ne deluje.	Električni vtič ni vtaknjen v električno vtičnico.	Električni vtič priključite na električno omrežje.
	Naprava je okvarjena.	Obrnite se na servisno službo.
Rezine opečenca so preveč temno zapečene.	Nastavljena je previsoka stopnja zapečenosti.	Prestavite regulator zapečenosti <b>6</b> nižje.
Rezine kruha se ne opečejo.	Nastavljena je prenizka stopnja zapečenosti.	Regulator zapečenosti <b>6</b> nastavite višje.
Upravljalna tipka <b>1</b> se ob pritiskanju navzdol ne zaskoči.	Električni vtič ni vtaknjen v električno vtičnico.	Električni vtič vtaknite v električno vtičnico.
	Naprava je okvarjena.	Obrnite se na servisno službo.

## Odstranjevanje med odpadke



**Naprave nikakor ne odvrzite med običajne gospodinjske odpadke.**

**Za ta izdelek velja evropska direktiva 2012/19/EU o odpadni električni in elektronski opremi (angl. Waste Electrical and Electronic Equipment).**

Opadno napravo oddajte pri podjetju, registriranem za odstranjevanje odpadkov, ali pri svojem komunalnem podjetju za odstranjevanje odpadkov. Upoštevajte trenutno veljavne predpise.

Če o čem niste prepričani, se obrnite na svoje podjetje za odstranjevanje odpadkov.



O možnostih za odstranitev neuporabne naprave povprašajte pri svoji občinski ali mestni upravi.

## Proizvajalec

KOMPERNASS HANDELS GMBH  
BURGSTRASSE 21  
44867 BOCHUM  
NEMČIJA  
www.kompernass.com

## Pooblaščenim serviser

**SI** Servis Slovenija  
Tel.: 080080917  
E-Mail: kompernass@lidl.si

IAN 364649\_2101

## Garancijski list

1. S tem garancijskim listom Kompernass Handels GmbH jamčimo, da bo izdelek v garancijskem roku ob normalni in pravilni uporabi brezhibno deloval in se zavezuje, da bomo ob izpolnjenih spodaj navedenih pogojih odpravili morebitne pomanjkljivosti in okvare zaradi napak v materialu ali izdelavi oziroma po svoji presoji izdelek zamenjali ali vrnilo kupnino.
2. Garancija je veljavna na ozemlju Republike Slovenije.
3. Garancijski rok za proizvod je 3 leta od datuma izročitve blaga. Datum izročitve blaga je razviden iz računa.
4. Kupec je dolžan okvaro javiti pooblaščenemu servisu oziroma se informirati o nadaljnjih postopkih na zgoraj navedeni telefonski številki. Svetujemo vam, da pred tem natančno preberete navodila o sestavi in uporabi izdelka.
5. Kupec je dolžan pooblaščenemu servisu predložiti garancijski list in račun, kot potrdilo in dokazilo o nakupu ter dnevu izročitve blaga.
6. V primeru, da proizvod popravljata nepooblaščen servis ali oseba, kupec ne more uveljavljati zahtevkov iz te garancije.
7. Vzroki za okvaro oziroma nedelovanje izdelka morajo biti lastnosti stvari same in ne vzroki, ki so zunaj proizvajalčeve oziroma prodajalčeve sfere. Kupec ne more uveljavljati zahtevkov iz te garancije, če se ni držal priloženih navodil za sestavo in uporabo izdelka ali če je izdelek kakorkoli spremenjen ali nepravilno vzdrževan.
8. Jamčimo servisiranje in rezervne dele za minimalno dobo, ki je zahtevana s strani zakonodaje.
9. Obrabni deli oz. potrošni material so izvzeti iz garancije.
10. Vsi potrebni podatki za uveljavljanje garancije se nahajajo na dveh ločenih dokumentih (garancijski list, račun).

11. Ta garancija proizvajalca ne izključuje pravic potrošnika, ki izhajajo iz odgovornosti prodajalca za napake na blagu.

**Prodajalec:**

Lidl Slovenija d.o.o. k.d., Pod lipami 1, SI-1218 Komenda

## Obsah

<b>Úvod</b> .....	<b>30</b>
Autorské práva .....	30
Obmedzenie ručenia .....	30
Používanie primerané účelu .....	30
<b>Obsah dodávky</b> .....	<b>31</b>
Likvidácia obalových materiálov .....	31
<b>Opis prístoja</b> .....	<b>32</b>
<b>Technické údaje</b> .....	<b>32</b>
<b>Bezpečnostné pokyny</b> .....	<b>33</b>
<b>Tipy pre používanie</b> .....	<b>35</b>
<b>Inštalácia</b> .....	<b>35</b>
<b>Pred prvým uvedením do prevádzky</b> .....	<b>36</b>
<b>Ovládanie</b> .....	<b>36</b>
Nastavenie stupňa zhnednutia .....	36
Hriankovanie .....	36
Prerušenie hriankovania .....	37
Funkcia ohrievania .....	37
Funkcia rozmrazovania .....	37
Zohrievanie žemlí do chrumkava .....	38
<b>Zásuvka na omrvinky</b> .....	<b>38</b>
<b>Čistenie</b> .....	<b>39</b>
<b>Skladovanie</b> .....	<b>39</b>
<b>Odstraňovanie porúch</b> .....	<b>40</b>
<b>Likvidácia</b> .....	<b>40</b>
<b>Záruka spoločnosti Kompnass Handels GmbH</b> .....	<b>41</b>
Servis .....	42
Dovozca .....	42



## Úvod

Srdečne vám gratulujeme ku kúpe tohto nového prístroja.

Rozhodli ste sa tým pre vysokokvalitný výrobok. Návod na používanie je súčasťou tohto výrobku. Obsahuje dôležité pokyny týkajúce sa bezpečnosti, používania a likvidácie. Pred používaním tohto výrobku sa oboznámte so všetkými pokynmi na ovládanie a bezpečnostnými pokynmi. Výrobok používajte iba tak, ako je tu opísané a iba v tých oblastiach použitia, ktoré sú tu uvedené. Pri odovzdávaní výrobku tretej osobe s ním odovzdajte aj všetky podklady.

## Autorské práva

Táto dokumentácia je chránená podľa zákona o autorských právach.

Akékoľvek rozmnožovanie alebo dotlač, aj čiastková, ako aj reprodukcia obrázkov, aj v zmenenej podobe, je povolená len s písomným súhlasom výrobcu.

## Obmedzenie ručenia

Všetky v tomto návode na používanie uvedené technické informácie, údaje a pokyny na pripojenie a obsluhu zodpovedajú najnovšiemu stavu pri odovzdávaní do tlače a zohľadňujú s najlepším vedomím naše doterajšie skúsenosti a znalosti.

Z údajov, zobrazení a opisov v tomto návode nemožno odvodzovať žiadne nároky.

Výrobca nepreberá žiadnu záruku za škody, ktoré vzniknú nedodržaním tohto návodu, nesprávnym používaním, neodbornými opravami, nepovolenými zmenami alebo použitím nepovolených náhradných dielov.

## Používanie primerané účelu

Tento prístroj je určený výlučne na opekánie krajcov chleba, hriankov a zemičiek pre súkromné používanie. Nie je určený na použitie s inými potravinami alebo materiálmi.

Tento prístroj je určený výlučne na používanie v domácnosti. Nepoužívajte ho komerčne!

## Obsah dodávky

Prístroj sa štandardne dodáva s nasledujúcou výbavou:

- Hriankovač
- Nadstavec na pečivo
- Návod na používanie

- 1) Vyberte prístroj a návod na používanie z obalu.
- 2) Odstráňte všetok baliaci materiál.

### UPOZORNENIE

- ▶ Skontrolujte dodávku, či je kompletná a bez viditeľných poškodení.
- ▶ V prípade nekompletnej dodávky alebo poškodení spôsobených zlým balením alebo prepravou sa obráťte na zákaznícku linku servisu (pozri kapitolu **Servis**).

## Likvidácia obalových materiálov

Obal chráni prístroj pred poškodením pri preprave. Voľba obalových materiálov zohľadňuje ekologické a likvidačno-technické hľadiská, a preto sú tieto materiály recyklovateľné.



Vrátenie obalových materiálov späť do obehu šetrí surovinami a znižuje náklady na odpad. Nepotrebné obalové materiály zlikvidujte podľa miestne platných predpisov.

### UPOZORNENIE

- ▶ Podľa možnosti si odložte obalové materiály počas záručnej doby prístroja, aby ste mohli prístroj v prípade uplatňovania záruky správne zabaliť.

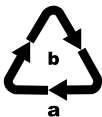



Dbajte na označenie na rozličných obalových materiáloch a tieto prípadne zvlášť roztriedte. Obalové materiály sú označené skratkami (a) a číslicami (b) s nasledujúcim významom:

- 1–7: plasty,
- 20–22: papier a lepenka,
- 80–98: kompozitné materiály.

## Opis prístroja

Obrázok A:

- ❶ Ovládací kláves
- ❷ Kábllová svorka
- ❸ Kláves „Rozmrazenie“ 
- ❹ Kláves „Zohrievanie“ 
- ❺ Kláves „Stop“ 
- ❻ Regulátor zhnednutia

Obrázok B:

- ❼ Nadstavec na pečivo
- ❽ Opekacie šachty
- ❾ Úložný priestor na kábel
- ❿ Zásuvka na omrvinky

## Technické údaje

Napätie	220 – 240 V ~ (striedavý prúd), 50 – 60 Hz
Spotreba	850 W
	Všetky časti tohto prístroja, ktoré prichádzajú do kontaktu s potravinami, sú bezpečné pre potraviny.

## Bezpečnostné pokyny

### **NEBEZPEČENSTVO ÚRAZU ELEKTRICKÝM PRÚDOM**

- ▶ Ak sa prípojný sieťový kábel tohto prístroja poškodí, musí sa nechať vymeniť výrobcom alebo jeho zákazníckym servisom alebo podobne kvalifikovanou osobou, aby sa zabránilo ohrozeniam.
- ▶ Prístroj používajte len v suchých a uzavretých priestoroch, nie vonku.
-  Nikdy neponárajte prístroj do vody ani do iných tekutín! V opačnom prípade hrozí smrteľné nebezpečenstvo úrazu elektrickým prúdom.
- ▶ Nedávajte príbor ani iné kovové predmety do hriankovacej šachty.
- ▶ Zabezpečte, aby tento prístroj nikdy nemohol prísť do styku s vodou. Nikdy nepoužívajte prístroj v blízkosti vody ani pri žiadnych nádobách, ktoré obsahujú vodu.
- ▶ Dajte pozor na to, aby sieťová šnúra počas prevádzky nikdy nenavlhla. Veďte ju tak, aby sa nikde nemohla zachytiť alebo inak poškodiť.
- ▶ Po každom použití vytiahnite sieťovú zástrčku zo zásuvky, aby ste zabránili náhodnému zapnutiu prístroja.

## **⚠ POZOR! NEBEZPEČENSTVO ÚRAZU!**

- ▶ Tento prístroj môžu používať deti od 8 rokov, ako aj osoby so zníženými fyzickými, sensorickými alebo mentálnymi schopnosťami, prípadne s nedostatočnými skúsenosťami alebo znalosťami, ak sú pod dozorom alebo boli dostatočne poučené o bezpečnom používaní prístroja a pochopili z toho vyplývajúce riziká.
- ▶ Deti sa s prístrojom nesmú hrať.
- ▶ Čistenie a užívateľskú údržbu nesmú vykonávať deti, okrem prípadov, ak sú staršie než 8 rokov a sú pod dozorom. Deti mladšie než 8 rokov treba udržiavať ďalej od prístroja a sieťovej šnúry.
- ▶ Diely prístroja môžu byť počas prevádzky horúce. Preto sa dotýkajte len ovládacích prvkov.
- ▶ Prístroj používajte len na stabilnej, nešmykľavej a rovnej ploche.
- ▶ Na riadenie prístroja nepoužívajte žiadne externé spínacie hodiny ani samostatný systém diaľkového ovládania
- ▶ Pred požívaním prístroja celkom odviňte sieťovú šnúru.
- ▶ Hrozí nebezpečenstvo popálenia, keď nepoužijete štandardný toastový chlieb. Z dôvodu menšej veľkosti alebo formy hrozí nebezpečenstvo, že sa pri vyberaní hrianky dotknete horúcich častí.

## **POZOR! NEBEZPEČENSTVO POŽIARU!**

- ▶ Opekané potraviny sa môžu vznietiť! Preto nikdy nekladte prístroj na miesta, ktoré sú v blízkosti horľavých predmetov alebo pod nimi, predovšetkým nie pod záclony alebo závesné skrinky.
- ▶ Prístroj sa nesmie používať v blízkosti horľavých materiálov.
- ▶ Nikdy nezakrývajte hriankovač, keď sa používa.

## Tipy pre používanie

- Nepoužívajte príliš veľké alebo hrubé plátky, pretože sa ľahko zachytia. Ak sa plátky chleba zachytia, najprv vyťahnite sieťovú zástrčku zo zásuvky. Zachytené plátky chleba uvoľnite tupou drevenou paličkou (napr. rúčkou štetca). Nedotknite sa pritom vyhrievacích drôtov.
- Rozdiely v druhu chleba, vlhkosti a hrúbke jednotlivých plátkov majú vplyv na hnednutie. Preto treba toastový chlieb uskladňovať podľa možnosti v uzavretom balení. Vždy najprv vyskúšajte nižší stupeň zhnednutia.
- Nižší stupeň zhnednutia použite, keď opekáte suchý chlieb, lebo suchý chlieb hnedne rýchlejšie než čerstvý.
- Pre tmavý chlieb zvolte vyšší stupeň zhnednutia než pre svetlý, napríklad biely chlieb.
- Čísla na regulátore zhnednutia ❹ nie sú údaje času. Slúžia len ako orientačné pre stupeň zhnednutia.
- Na zabránenie prehriatia hriankovača a na zabezpečenie rovnomerného hnednutia chleba počkajte medzi dvoma opekami asi 15 sekúnd.
- Najvyšší stupeň na regulátore zhnednutia ❻ používajte len na veľké krajce tmavého chleba. Svetlý chlieb by sa na tomto stupni pripálil a bol by nepoužiteľný na jedenie. Okrem toho môže dôjsť aj k dymeniu. V takom prípade ihneď stlačte tlačidlo „Stop“ [⏏] ❺ a vyťahnite sieťovú zástrčku zo zásuvky.

## Inštalácia

### POZOR! NEBEZPEČENSTVO POŽIARU!

- Preto nikdy nekladte prístroj na miesta, ktoré sú v blízkosti horľavých predmetov alebo pod nimi, predovšetkým nie pod záclony alebo závesné skrinky.
- Úplne odviňte kábel z úložného priestoru na kábel ❶ a vedte ho cez svorku kábla ❷.
- Prístroj postavte na rovný a stabilný podklad.
- Zasuňte zástrčku do elektrickej zásuvky.

### UPOZORNENIE

- Keď hriankovač nepoužívate, vždy vyťahnite zástrčku z elektrickej zásuvky. Len po vyťahnutí zástrčky zo zásuvky je spotrebič odpojený od elektrickej siete.

## Pred prvým uvedením do prevádzky

- Zapnite hriankovač 3 bez chleba pri nastavení stupňa zhnednutia na maximum „6“.
- Potom hriankovač vyčistite podľa opisu v kapitole „Čistenie“.

### UPOZORNENIE

- ▶ Ovládacie tlačidlo ❶ sa zaaretuje, len ak je pripojená sieťová šnúra.
- ▶ Pri prvom použití môže vznikáť mierny zápach (možný je aj mierny dym). To je celkom normálne a po krátkom čase tento jav zmizne. Zabezpečte dostatočné vetranie. Napríklad otvorte okno.

## Ovládanie

### Nastavenie stupňa zhnednutia

Požadovaný stupeň zhnednutia od „svetlý“ (1) po „tmavý“ (6) sa dá plynule nastaviť regulátorom zhnednutia ❷.

### Hriankovanie

#### POZOR! NEBEZPEČENSTVO POŽIARU!

- ▶ Počas používania hriankovača nezakrývajte opekacie šachty ❸. Hrozí nebezpečenstvo požiaru! Prístroj by sa mohol neopraviteľne poškodiť!

#### UPOZORNENIE

- ▶ Ak do hriankovača vložíte len jednu hrianku, otočte regulátor zhnednutia ❷ o približne cca 1 stupeň späť, aby ste dosiahli rovnaké zhnednutie ako s 1 hriankami.

- 1) Po nastavení požadovaného stupňa zhnednutia vložte chlieb do hriankovacej šachty ❸.
- 2) Stlačte ovládacie tlačidlo ❶ nadol. Automatické vystredenie chleba vystredí vložený chlieb v hriankovacej šachte ❸. Počas hriankovania svieti v tlačidle „Stop“ ❹ integrovaná kontrolka.
- 3) Po dosiahnutí požadovaného stupňa zhnednutia sa hriankovač automaticky vypne, plátky chleba sa znova vysunú nahor a kontrolka zhasne.

## Prerušenie hriankovania

Keď chcete prerušiť hriankovanie, stlačte tlačidlo „Stop“  5. Hriankovač sa vypne a plátky chleba sa vysunú nahor.

## Funkcia ohrievania

Zohrievanie umožňuje zohriať chlieb bez jeho zhnednutia. Napríklad keď opečený chlieb vychladne. Chlieb sa len krátko zohreje.



- 1) Vložte chlieb a stlačte ovládacie tlačidlo 1 nadol.
- 2) Stlačte kláves „Zohrievanie“  4. Rozsvieti sa integrované kontrolné svetlo.
- 3) Keď sa chlieb opäť zohreje, prístroj sa automaticky vypne a plátky chleba sa vysunú nahor.

### UPOZORNENIE

- Na opätovné zapnutie funkcie ohrievania stlačte ešte raz kláves „Zohrievanie“  4. Integrovaná kontrolka zhasne a postup ohrievania bude pokračovať ako bežný postup hriankovania.

## Funkcia rozmrazovania

Po stlačení tlačidla rozmrazovania  3 sa zmrazený toastový chlieb rozmrazi a ohriankuje. Hriankovač bude pritom ohrievať chlieb pomaly. Aktivovaním funkcie rozmrazovania sa pritom pri hlboko zmrazenej hrianke dosiahne rovnaké zhnednutie ako pri normálnych hriankach z čerstvého chleba na hrianky.

- 1) Po nastavení požadovaného stupňa zhnednutia vložte chlieb do hriankovacej šachty 8.
- 2) Stlačte ovládacie tlačidlo 1 nadol.
- 3) Stlačte tlačidlo rozmrazovania  3. Rozsvieti sa integrované kontrolné svetlo.
- 4) Po skončení rozmrazovania a hriankovania sa hriankovač automaticky vypne, v tlačidle rozmrazovania  3 integrovaná kontrolka zhasne a plátky chleba sa vysunú nahor.

### UPOZORNENIE

- Na opätovné vypnutie funkcie rozmrazovania stlačte ešte raz kláves „Rozmrazovanie“  3. Integrovaná kontrolka zhasne a postup rozmrazovania bude pokračovať ako bežný postup hriankovania.



## Zohrievanie žemlí do chrumkava

Nikdy neumiestňujte žemle priamo na hriankovač, ale vždy použite nadstavec na pečivo 7.

- 1) Vyklopte obe oporné nohy nadstavca na pečivo 7.
- 2) Postavte nadstavec na pečivo 7 na prístroj tak, aby oporné nohy zapadali do opekacích šacht 8 a mostík medzi opekacími šachtami 8 zapadal do vyhlbenín otvorov na opekanie. Nadstavec na pečivo 7 je takto bezpečne umiestnený na prístroji.
- 3) Položte pečivo na nadstavec na pečivo 7 a spustíte opekanie. Nastavte regulátor zhnednutia 6 na požadovaný stupeň zhnednutia. Odporúčame nastaviť stupeň zhnednutia 2, nastavenie si však môžete ľubovoľne zvoliť podľa potraviny a osobnej chuti.

### UPOZORNENIE

► Po hriankovaní sú žemle veľmi horúce.

- 4) Len čo sa hriankovač vypne, otočte žemle tak, aby sa opekala druhá strana, a znova zapnite hriankovač.
- 5) Keď nadstavec na pečivo 7 nepotrebujete, môžete ho uschovať s úsporou miesta:
  - Počkajte, až nadstavec na pečivo 7 vychladne.
  - Vyberte ho z prístroja.
  - Oporné nohy nadstavca na pečivo 7 opäť sklopte.

## Zásuvka na omrvinky

Pri hriankovaní sa padajúce omrvinky zhromaždia v zásuvke na omrvinky 10.

- 1) Pre odstránenie omrvínok vytiahnite zásuvku na omrvinky 10.
- 2) Odstráňte omrvinky.
- 3) Zasuňte zásuvku na omrvinky 10 znova do hriankovača tak, aby citelne zaklapla.

## Čistenie

### ⚠ NEBEZPEČENSTVO ÚRAZU ELEKTRICKÝM PRÚDOM

- ▶ Pred čistením zariadenia najprv vytiahnite zástrčku zo sieťovej zásuvky.



Nikdy neponárajte prístroj do vody ani do iných tekutín! V opačnom prípade hrozí smrteľné nebezpečenstvo úrazu elektrickým prúdom.

### ⚠ POZOR! NEBEZPEČENSTVO ÚRAZU!

- ▶ Pred čistením nechajte hriankovač vychladnúť. Nebezpečenstvo popálenia!

### POZOR! VECNÉ ŠKODY!

- ▶ Nepoužívajte žiadne agresívne alebo drsné čistiace prostriedky. Poškodili by ste nimi povrch prístroja.
- Teleso vyčistite suchou handrou alebo mierne navlhčenou utierkou.
- Nadstavec na pečivo **7** utrite vlhkou utierkou.
- Aby ste sa vyhli nebezpečenstvu požiaru, v pravidelných intervaloch vyprázdňujte zásuvku na omrvinky **10**.

## Skladovanie

- Hriankovač vyčistite tak, ako je uvedené v kapitole „Čistenie“.
- Sieťový kábel navíňte do úložného priestoru na kábel **9** na spodnej strane hriankovača:

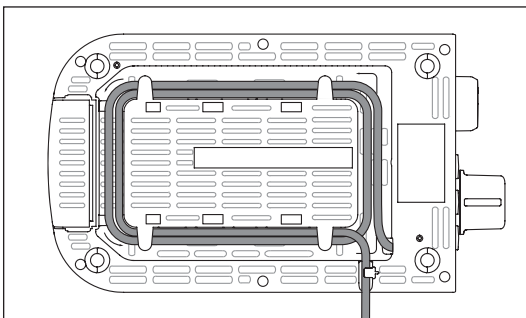

- Hriankovač uschovávajúajte na suchom mieste.

## Odstraňovanie porúch

Porucha	Príčina	Náprava
Prístroj nefunguje.	Sieťová zástrčka nie je zasunutá do elektrickej zásuvky.	Zapojte zástrčku do siete.
	Prístroj je pokazený.	V tomto prípade sa obráťte na zákaznícky servis.
Plátky toastového chleba sú príliš tmavé.	Je nastavený príliš vysoký stupeň zhnednutia.	Nastavte regulátor zhnednutia <b>6</b> na trochu nižší stupeň.
Plátky toastového chleba nie sú ohriankované.	Je nastavený príliš nízky stupeň zhnednutia.	Nastavte regulátor zhnednutia <b>6</b> na trochu vyšší stupeň.
Ovládacie tlačidlo <b>1</b> po stlačení nadol nezaklapne.	Sieťová zástrčka nie je zasunutá do elektrickej zásuvky.	Zasuňte sieťovú zástrčku do zásuvky.
	Prístroj je pokazený.	Obráťte sa na zákaznícky servis.

## Likvidácia



**Prístroj v žiadnom prípade nevyhadzujte do normálneho domového odpadu. Na tento výrobok sa vzťahuje európska smernica 2012/19/EU o opotrebovaných elektrických a elektronických spotrebičoch.**

Zlikvidujte prístroj v príslušnom zariadení (firme) na likvidáciu odpadu. Dodržte pritom aktuálne platné predpisy. V prípade pochybností sa spojte so zariadením na likvidáciu odpadu.



Informácie o možnostiach likvidácie prístroja, ktorý doslúžil, dostanete na obecnej alebo mestskej správe.

## Záruka spoločnosti Kompernass Handels GmbH

Vážená zákazníčka, vážený zákazník,

na tento prístroj máte záruku 3 roky od dátumu zakúpenia. V prípade nedostatkov tohto výrobku máte práva vyplývajúce zo zákona voči predajcovi tohto výrobku. Tieto Vaše práva vyplývajúce zo zákona nie sú obmedzené našou zárukou, uvedenou nižšie.

### Záručné podmienky

Záručná doba začína plynúť dátumom zakúpenia. Prosím, uschovajte si pokladničný blok. Tento bude potrebný ako dôkaz o zakúpení.

Ak v priebehu troch rokov od dátumu zakúpenia tohto výrobku dôjde k chybe materiálu alebo výrobnej chybe, výrobok vám – podľa nášho uváženia – bezplatne opravíme, vymeníme alebo uhradíme kúpnu cenu. Podmienkou tohto záručného plnenia je, že počas trojročnej lehoty sa poškodený prístroj a doklad o zakúpení (pokladničný blok) predloží so stručným opisom, v čom spočíva nedostatok prístroja a kedy sa vyskytol.

Ak je chyba pokrytá našou zárukou, zašleme Vám späť opravený alebo nový výrobok. Opravou alebo výmenou výrobku nezačína plynúť žiadna nová záručná doba.

### Záručná doba a zákonné nároky na odstránenie chýb

Záručná doba sa záručným plnením nepredlži. To platí aj pre vymenené a opravené diely. Poškodenia a chyby zistené prípadne už pri kúpe, sa musia hlásiť okamžite po vybalení. Po uplynutí záručnej doby podliehajú prípadné opravy poplatku.

### Rozsah záruky

Prístroj bol starostlivo vyrobený v súlade s prísnyimi smernicami kvality a pred dodaním bol svedomito preskúšaný.

Záručné plnenie sa vzťahuje na chyby materiálu alebo výrobné chyby. Táto záruka sa nevzťahuje na časti výrobku, ktoré sú vystavené bežnému opotrebovaniu a preto ich možno pokladať za rýchlo opotrebitelné diely, ani na poškodenia krehkých dielov, ako sú napríklad spínače, akumulátory alebo diely vyrobené zo skla.

Táto záruka zaniká v prípade poškodenia výrobku neodborným používaním alebo neodbornou údržbou. Na správne používanie výrobku sa musia presne dodržiavať všetky pokyny, uvedené v návode na obsluhu. Bezpodmienečne sa musí zabrániť použitiu alebo úkonom, ktoré sa v návode na obsluhu neodporúčajú alebo pred ktorými sa varuje.

Výrobok je určený len na súkromné použitie a nie na priemyselné používanie. Záruka zaniká pri nesprávnom a neodbornom zaobchádzaní, pri použití násilia a pri zásahoch, ktoré neboli vykonané naším autorizovaným servisom.

## Vybavenie v prípade záruky

Na zaručenie rýchleho vybavenia Vašej žiadosti postupujte podľa nasledujúcich pokynov:

- Na všetky otázky majte pripravený pokladničný doklad a číslo výrobku (napr. IAN 123456\_7890) ako doklad o nákupe.
- Číslo výrobku nájdete na typovom štítku na výrobku, na gravúre na výrobku, na titulnej stránke návodu na obsluhu (dole vľavo) alebo ako nálepku na zadnej alebo spodnej strane výrobku.
- Ak dôjde k funkčným poruchám alebo iným nedostatkom, kontaktujte najprv nižšie uvedené servisné oddelenie **telefonicky** alebo **e-mailom**.
- Výrobok, zaevidovaný ako poruchový, môžete potom spolu s dokladom o nákupe (pokladničný blok) a uvedením popisu chyby a dátumu, kedy k nej došlo, bezplatne odoslať na adresu servisného strediska, ktorá Vám bude oznámená.



Na webovej stránke [www.lidl-service.com](http://www.lidl-service.com) si môžete stiahnuť tieto a mnoho ďalších príručiek, videá o výrobkoch a inštalačný softvér.

Pomocou tohto QR-kódu sa dostanete priamo na stránku servisu Lidl ([www.lidl-service.com](http://www.lidl-service.com)) a pomocou zadania čísla výrobku (IAN) 364649\_2101 otvoríte váš návod na obsluhu.

## Servis

SK

**Servis Slovensko**

Tel. 0850 232001

E-Mail: [kompernass@lidl.sk](mailto:kompernass@lidl.sk)

IAN 364649\_2101

## Dovozca

Majte na pamäti, že nižšie uvedená adresa nie je adresou servisného strediska. Najprv kontaktujte uvedené servisné stredisko.

KOMPERNASS HANDELS GMBH

BURGSTRASSE 21

44867 BOCHUM

NEMECKO

[www.kompernass.com](http://www.kompernass.com)

## Inhaltsverzeichnis

<b>Einführung</b> .....	<b>44</b>
Urheberrecht .....	44
Haftungsbeschränkung .....	44
Bestimmungsgemäße Verwendung .....	44
<b>Lieferumfang</b> .....	<b>45</b>
Entsorgung der Verpackung .....	45
<b>Gerätebeschreibung</b> .....	<b>46</b>
<b>Technische Daten</b> .....	<b>46</b>
<b>Sicherheitshinweise</b> .....	<b>47</b>
<b>Tipps zum Gebrauch</b> .....	<b>49</b>
<b>Aufstellen</b> .....	<b>49</b>
<b>Vor der ersten Inbetriebnahme</b> .....	<b>50</b>
<b>Bedienen</b> .....	<b>50</b>
Bräunungsgrad einstellen .....	50
Toasten .....	50
Toastvorgang unterbrechen .....	51
Aufwärm-Funktion .....	51
Auftau-Funktion .....	51
Brötchen knusprig aufwärmen .....	52
<b>Krümelschublade</b> .....	<b>52</b>
<b>Reinigen</b> .....	<b>53</b>
<b>Aufbewahren</b> .....	<b>53</b>
<b>Fehlerbehebung</b> .....	<b>54</b>
<b>Entsorgung</b> .....	<b>54</b>
<b>Garantie der Kompernaß Handels GmbH</b> .....	<b>55</b>
Service .....	56
Importeur .....	56

## Einführung

Herzlichen Glückwunsch zum Kauf Ihres neuen Gerätes!

Sie haben sich damit für ein modernes und hochwertiges Produkt entschieden. Die Bedienungsanleitung ist Bestandteil dieses Produktes. Sie enthält wichtige Hinweise für Sicherheit, Gebrauch und Entsorgung. Machen Sie sich vor der Benutzung des Produkts mit allen Bedien- und Sicherheitshinweisen vertraut. Benutzen Sie dieses Produkt nur wie beschrieben und für die angegebenen Einsatzbereiche. Händigen Sie alle Unterlagen bei Weitergabe des Produkts an Dritte mit aus.

## Urheberrecht

Diese Dokumentation ist urheberrechtlich geschützt.

Jede Vervielfältigung bzw. jeder Nachdruck, auch auszugsweise, sowie die Wiedergabe der Abbildungen, auch im veränderten Zustand, ist nur mit schriftlicher Zustimmung des Herstellers gestattet.

## Haftungsbeschränkung

Alle in dieser Bedienungsanleitung enthaltenen technischen Informationen, Daten und Hinweise für den Anschluss und die Bedienung entsprechen dem letzten Stand bei Drucklegung und erfolgen unter Berücksichtigung unserer bisherigen Erfahrungen und Erkenntnisse nach bestem Wissen.

Aus den Angaben, Abbildungen und Beschreibungen in dieser Anleitung können keine Ansprüche hergeleitet werden.

Der Hersteller übernimmt keine Haftung für Schäden aufgrund von Nichtbeachtung der Anleitung, nicht bestimmungsgemäßer Verwendung, unsachgemäßen Reparaturen, unerlaubt vorgenommenen Veränderungen oder Verwendung nicht zugelassener Ersatzteile.

## Bestimmungsgemäße Verwendung

Dieses Gerät ist ausschließlich vorgesehen für das Rösten von Brotscheiben, Toast und Brötchen für den privaten Gebrauch. Es ist nicht vorgesehen für die Verwendung mit anderen Lebensmitteln oder anderen Materialien.

Dieses Gerät ist ausschließlich für die Benutzung in privaten Haushalten bestimmt. Benutzen Sie das Gerät nicht gewerblich!

## Lieferumfang

Das Gerät wird standardmäßig mit folgenden Komponenten geliefert:

- Toaster
- Brötchenaufsatz
- Bedienungsanleitung

- 1) Entnehmen Sie das Gerät und die Bedienungsanleitung aus dem Karton.
- 2) Entfernen Sie sämtliches Verpackungsmaterial.

### HINWEIS

- ▶ Prüfen Sie die Lieferung auf Vollständigkeit und auf sichtbare Schäden.
- ▶ Bei einer unvollständigen Lieferung oder Schäden infolge mangelhafter Verpackung oder durch Transport wenden Sie sich an die Service-Hotline (siehe Kapitel **Service**).

## Entsorgung der Verpackung

Die Verpackung schützt das Gerät vor Transportschäden. Die Verpackungsmaterialien sind nach umweltverträglichen und entsorgungstechnischen Gesichtspunkten ausgewählt und deshalb recyclebar.



Die Rückführung der Verpackung in den Materialkreislauf spart Rohstoffe und verringert das Abfallaufkommen. Entsorgen Sie nicht mehr benötigte Verpackungsmaterialien gemäß den örtlich geltenden Vorschriften.

### HINWEIS

- ▶ Heben Sie, wenn möglich, die Originalverpackung während der Garantiezeit des Gerätes auf, um das Gerät im Garantiefall ordnungsgemäß verpacken zu können.

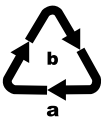

Beachten Sie die Kennzeichnung auf den verschiedenen Verpackungsmaterialien und trennen Sie diese gegebenenfalls gesondert. Die Verpackungsmaterialien sind gekennzeichnet mit Abkürzungen (a) und Ziffern (b) mit folgender Bedeutung:  
1–7: Kunststoffe,  
20–22: Papier und Pappe,  
80–98: Verbundstoffe.



## Gerätebeschreibung

Abbildung A:





- ❶ Bedientaste
- ❷ Kabelklammer
- ❸ Taste „Auftauen“ 
- ❹ Taste „Aufwärmen“ 
- ❺ Taste „Stop“ 
- ❻ Bräunungsregler

Abbildung B:

- ❼ Brötchenaufsatz
- ❽ Röstschächte
- ❾ Kabelaufwicklung
- ❿ Krümelschublade

## Technische Daten

Spannung	220-240 V ~ (Wechselstrom), 50-60 Hz
Leistungsaufnahme	850 W
	Alle Teile dieses Gerätes, die mit Lebensmitteln in Berührung kommen, sind lebensmittelecht.

## Sicherheitshinweise

### **STROMSCHLAGGEFAHR!**

- ▶ Wenn die Netzanschlussleitung dieses Gerätes beschädigt wird, muss sie durch den Hersteller oder seinen Kundendienst oder eine ähnlich qualifizierte Person ersetzt werden, um Gefährdungen zu vermeiden.
- ▶ Verwenden Sie das Gerät nur in trockenen Räumen, nicht im Freien.
-  Tauchen Sie das Gerät niemals in Wasser oder andere Flüssigkeiten! Andernfalls besteht Lebensgefahr durch elektrischen Schlag.
- ▶ Führen Sie nie Besteckteile oder andere metallische Gegenstände in die Röstschächte ein.
- ▶ Stellen Sie sicher, dass das Gerät niemals mit Wasser in Berührung kommen kann. Betreiben Sie das Gerät niemals in der Nähe von Wasser oder neben Gefäßen, die Flüssigkeit enthalten.
- ▶ Achten Sie darauf, dass im Betrieb das Netzkabel niemals nass oder feucht wird. Führen Sie es so, dass es nicht eingeklemmt oder anderweitig beschädigt werden kann.
- ▶ Ziehen Sie nach Gebrauch immer den Netzstecker aus der Steckdose, um ein unbeabsichtigtes Einschalten zu vermeiden.

## **⚠️ WARNUNG! VERLETZUNGSGEFAHR!**

- ▶ Dieses Gerät kann von Kindern ab 8 Jahren sowie von Personen mit reduzierten physischen, sensorischen oder mentalen Fähigkeiten oder Mangel an Erfahrung und/oder Wissen benutzt werden, wenn sie beaufsichtigt oder bezüglich des sicheren Gebrauchs des Gerätes unterwiesen wurden und die daraus resultierenden Gefahren verstanden haben.
- ▶ Kinder dürfen nicht mit dem Gerät spielen.
- ▶ Reinigung und Benutzer-Wartung dürfen nicht durch Kinder durchgeführt werden, es sei denn, sie sind älter als 8 Jahre und beaufsichtigt. Kinder jünger als 8 Jahre sind vom Gerät und der Anschlussleitung fernzuhalten.
- ▶ Die Geräteteile können beim Betrieb heiß werden. Fassen Sie daher nur die Bedienelemente an.
- ▶ Betreiben Sie das Gerät nur auf einer stabilen, rutschfesten und ebenen Stellfläche.
- ▶ Benutzen Sie keine externe Zeitschaltuhr oder ein separates Fernwirksystem, um das Gerät zu betreiben.
- ▶ Wickeln Sie das Netzkabel vollständig von der Kabelaufwicklung ab, bevor Sie das Gerät benutzen.
- ▶ Es besteht Verbrennungsgefahr, wenn Sie kein Standard-Toastbrot verwenden! Aufgrund der kleineren Größe oder Form besteht die Gefahr, dass Sie beim Herausnehmen des getoasteten Brotes heiße Teile berühren.

## **ACHTUNG! BRANDGEFAHR!**

- ▶ Röstgut kann sich entzünden! Stellen Sie das Gerät deshalb niemals in der Nähe oder unter brennbaren Gegenständen ab, insbesondere nicht unter Gardinen oder Hängeschränken.
- ▶ Das Gerät darf nicht in der Nähe von brennbaren Materialien verwendet werden.
- ▶ Decken Sie nie den Toaster ab, solange er in Betrieb ist.

## Tipps zum Gebrauch

- Verwenden Sie keine zu großen oder zu dicken Scheiben, da sich diese leicht verklemmen. Sollten sich Brotscheiben verklemmen, ziehen Sie zuerst den Netzstecker aus der Netzsteckdose. Lösen Sie verklemmte Brotscheiben mit einem stumpfen Holzstab (z. B. einem Pinselstiel). Dabei die Heizdrähte nicht berühren.
- Unterschiede in der Brotsorte, Feuchte und Dicke der einzelnen Scheiben beeinflussen die Bräunung des Toastbrot. Daher sollte das Toastbrot möglichst in einer geschlossenen Verpackung aufbewahrt werden. Probieren Sie immer zunächst einen niedrigeren Bräunungsgrad aus.
- Verwenden Sie eine niedrigere Bräunungsstufe, wenn Sie trockenes Brot bräunen, da trockenes Brot schneller bräunt als frisches Brot.
- Wählen Sie für dunkles Brot einen höheren Bräunungsgrad als für helle Brote, beispielsweise Weißbrot.
- Die Ziffern des Bräunungsreglers **6** sind keine Zeitangaben. Sie dienen lediglich als Anhaltspunkt für den Bräunungsgrad.
- Um eine Überhitzung des Toasters zu vermeiden und eine gleichmäßige Bräunung des Brotes zu erhalten, warten Sie zwischen zwei Toastvorgängen ca. 15 Sekunden.
- Die höchste Stufe am Bräunungsregler **6** sollten Sie nur für große Scheiben dunklen Brotes verwenden. Helles Brot wird mit dieser Bräunungsstufe anbrennen und ungenießbar. Außerdem kann es zu Rauchentwicklung kommen. Drücken Sie in diesem Fall sofort die Taste „Stop“  **5** und ziehen Sie den Netzstecker aus der Netzsteckdose.

## Aufstellen

### ACHTUNG! BRANDGEFAHR!

- Stellen Sie das Gerät niemals in der Nähe oder unter brennbare Gegenstände, insbesondere nicht unter Gardinen oder Hängeschränke. Es besteht Brandgefahr!
- Wickeln Sie das Kabel vollständig von der Kabelaufwicklung **9** und führen Sie es durch die Kabelklammer **2**.
- Stellen Sie das Gerät auf einen ebenen und hitzefesten Untergrund.
- Stecken Sie den Netzstecker in eine Netzsteckdose.

### HINWEIS

- Wenn Sie den Toaster außer Betrieb nehmen, ziehen Sie immer den Netzstecker aus der Netzsteckdose. Nur so ist das Gerät stromfrei.

## Vor der ersten Inbetriebnahme

- Betreiben Sie den Toaster dreimal ohne Toast bei maximaler Bräunungsgrad-Einstellung „6“.
- Reinigen Sie den Toaster danach wie im Kapitel „Reinigen“ beschrieben.

### HINWEIS

- ▶ Die Bedientaste **1** rastet nur bei angeschlossenem Netzkabel ein.
- ▶ Beim ersten Gebrauch kann ein leichter Geruch entstehen (auch geringe Rauchentwicklung ist möglich). Dieser ist normal und verliert sich nach kurzer Zeit. Sorgen Sie bitte für ausreichende Entlüftung. Öffnen Sie zum Beispiel ein Fenster.

## Bedienen

### Bräunungsgrad einstellen

Der gewünschte Bräunungsgrad von „hell“ (1) bis „dunkel“ (6) kann mit dem Bräunungsregler **6** stufenlos eingestellt werden.

### Toasten

#### ACHTUNG! BRANDGEFAHR!

- ▶ Decken Sie bei Betrieb des Toasters die Röstschächte **8** nicht ab. Es besteht die Gefahr eines Brandes! Das Gerät kann irreparabel beschädigt werden!

#### HINWEIS

- ▶ Wenn Sie den Toaster mit nur einem Toast beladen, drehen Sie den Bräunungsregler **6** um ca. 1 Stufe zurück, um die gleiche Bräunung wie bei einer Beladung mit zwei Toasts zu erreichen.

- 1) Nach dem Einstellen des gewünschten Bräunungsgrades legen Sie das Brot in den Röstschacht **8** ein.
- 2) Drücken Sie die Bedientaste **1** nach unten. Die automatische Brotzentrierung zentriert das eingelegte Brot im Röstschacht **8**. Während des Röstvorganges leuchtet die in der Taste „Stop“ **5** integrierte Kontrollleuchte.
- 3) Ist der gewünschte Bräunungsgrad erreicht, schaltet sich der Toaster automatisch ab und die Brotscheiben kommen wieder nach oben. Die Kontrollleuchte erlischt.

## Toastvorgang unterbrechen

Wenn Sie den Toastvorgang unterbrechen wollen, drücken Sie die Taste „Stop“  5. Der Toaster schaltet sich aus und die Broteisbeiben kommen nach oben.

## Aufwärm-Funktion

Die Aufwärm-Funktion ermöglicht Ihnen, das Brot zu erwärmen ohne es zu bräunen. Zum Beispiel, wenn geröstetes Brot wieder erkaltet ist. Das Brot wird nur kurz erwärmt.



- 1) Legen Sie das Brot ein und drücken die Bedientaste 1 nach unten.
- 2) Betätigen Sie die Taste „Aufwärmen“  4. Die integrierte Kontrollleuchte leuchtet.
- 3) Wenn das Brot wieder aufgewärmt ist, schaltet sich das Gerät automatisch ab und die Broteisbeiben kommen wieder nach oben.

### HINWEIS

- Um die Aufwärm-Funktion wieder auszuschalten, drücken Sie die Taste „Aufwärmen“  4 noch einmal. Die integrierte Kontrollleuchte erlischt, der Aufwärm-Vorgang wird als normaler Toastvorgang fortgesetzt.

## Auftau-Funktion

Durch Betätigung der Taste „Auftauen“  3 kann auch eingefrorenes Toastbrot aufgetaut und getoastet werden. Der Toaster erwärmt das Brot hierbei langsam. Durch das Aktivieren der Auftaufunktion wird hierbei beim tiefgefrorenen Toast die gleiche Bräunung erreicht, wie beim normalen Toasten eines frischen Toastbrot.

- 1) Nach dem Einstellen des gewünschten Bräunungsgrades legen Sie das Brot in den Röstschacht 8 ein.
- 2) Drücken Sie die Bedientaste 1 nach unten.
- 3) Betätigen Sie die Taste „Auftauen“  3. Die integrierte Kontrollleuchte leuchtet.
- 4) Wenn der Auftau- und Röstvorgang beendet ist, schaltet sich der Toaster automatisch ab, die in der Taste „Auftauen“  3 integrierte Kontrollleuchte erlischt und die Broteisbeiben kommen wieder nach oben.

### HINWEIS

- Um die Auftau-Funktion wieder auszuschalten, drücken Sie die Taste „Auftauen“  3 noch einmal. Die integrierte Kontrollleuchte erlischt, der Auftau-Vorgang wird als normaler Toastvorgang fortgesetzt.

## Brötchen knusprig aufwärmen

Legen Sie Brötchen niemals direkt auf den Toaster, sondern verwenden Sie immer den Brötchenaufsatz **7**.

- 1) Klappen Sie die beiden Standfüße des Brötchenaufsatzes **7** aus.
- 2) Stellen Sie den Brötchenaufsatz **7** so auf das Gerät, dass die Standfüße in die Röstschächte **8** ragen und der Steg zwischen den Röstschächten **8** in die Auswölbungen der Standfüße ragt. So steht der Brötchenaufsatz **7** sicher auf dem Gerät.
- 3) Legen Sie die Brötchen auf den Brötchenaufsatz **7** und starten Sie den Toastvorgang. Stellen Sie den Bräunungsregler **6** auf den gewünschten Bräunungsgrad ein. Wir empfehlen eine Bräunungsgrad-Einstellung von 2, die Einstellung kann jedoch je nach Röstgut und persönlichem Geschmack variieren.

### HINWEIS

► Die Brötchen sind nach dem Röstvorgang sehr heiß.

- 4) Sobald sich der Toaster ausschaltet, das Brötchen zur Bräunung der anderen Seite umdrehen und den Toaster wieder einschalten.
- 5) Wenn Sie den Brötchenaufsatz **7** nicht mehr benötigen, können Sie diesen platzsparend aufbewahren:
  - Warten Sie, bis sich der Brötchenaufsatz **7** abgekühlt ab.
  - Nehmen Sie ihn vom Gerät.
  - Klappen Sie die Standfüße des Brötchenaufsatzes **7** wieder um.

## Krümelschublade

Beim Toasten sammeln sich die abfallenden Krümel in der Krümelschublade **10**.

- 1) Zum Entfernen der Krümel ziehen Sie die Krümelschublade **10** heraus.
- 2) Entfernen Sie die Krümel.
- 3) Schieben Sie die Krümelschublade **10** wieder in den Toaster, so dass sie fühlbar einrastet.

## Reinigen

### **⚠ STROMSCHLAGGEFAHR!**

- ▶ Ziehen Sie erst den Netzstecker aus der Steckdose, bevor Sie das Gerät reinigen.



Tauchen Sie das Gerät niemals in Wasser oder andere Flüssigkeiten! Andernfalls besteht Lebensgefahr durch elektrischen Schlag.

### **⚠ WARNUNG! VERLETZUNGSGEFAHR!**

- ▶ Lassen Sie den Toaster vor der Reinigung abkühlen. Verbrennungsgefahr!

### **ACHTUNG! SACHSCHADEN!**

- ▶ Verwenden Sie keine scharfen oder scheuernden Reinigungsmittel. Diese greifen die Oberfläche des Gerätes an.
- Reinigen Sie das Gehäuse mit einem trockenen Tuch oder mit einem leicht angefeuchteten Lappen.
- Wischen Sie den Brötchenaufsatz **7** mit einem feuchten Tuch ab.
- Entleeren Sie in regelmäßigen Abständen die Krümelschublade **10**, um Brandgefahr zu vermeiden.

## Aufbewahren

- Reinigen Sie den Toaster wie im Kapitel „Reinigen“ beschrieben.
- Wickeln Sie das Netzkabel um die Kabelaufwicklung **9** an der Unterseite des Toasters:

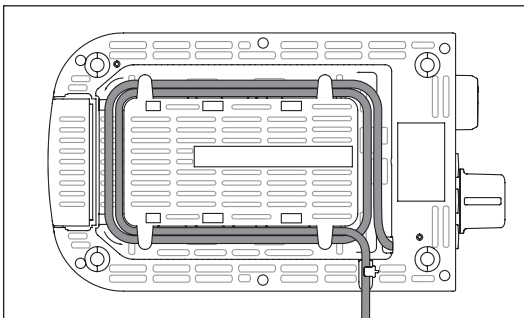

- Bewahren Sie den Toaster an einem trockenen Ort auf.



## Fehlerbehebung

Störung	Ursache	Lösung
Das Gerät funktioniert nicht.	Der Netzstecker steckt nicht in der Netzsteckdose.	Verbinden Sie den Netzstecker mit dem Stromnetz.
	Das Gerät ist defekt.	Wenden Sie sich an den Kundendienst.
Die Toastscheiben werden zu dunkel.	Es ist ein zu hoher Bräunungsgrad eingestellt.	Stellen Sie den Bräunungsregler <b>6</b> etwas herunter.
Die Toastscheiben werden nicht geröstet.	Es ist ein zu niedriger Bräunungsgrad eingestellt.	Stellen Sie den Bräunungsregler <b>6</b> etwas höher.
Die Bedientaste <b>1</b> rastet nicht ein, wenn sie nach unten gedrückt wird.	Der Netzstecker steckt nicht in der Netzsteckdose.	Stecken Sie den Netzstecker in eine Netzsteckdose.
	Das Gerät ist defekt.	Wenden Sie sich an den Kundendienst.

## Entsorgung



**Werfen Sie das Gerät keinesfalls in den normalen Hausmüll. Dieses Produkt unterliegt der europäischen Richtlinie 2012/19/EU (Waste Electrical and Electronic Equipment).**

Entsorgen Sie das Gerät über einen zugelassenen Entsorgungsbetrieb oder über Ihre kommunale Entsorgungseinrichtung. Beachten Sie die aktuell geltenden Vorschriften. Setzen Sie sich im Zweifelsfall mit Ihrer Entsorgungseinrichtung in Verbindung.



Möglichkeiten zur Entsorgung des ausgedienten Gerätes erfahren Sie bei Ihrer Gemeinde- oder Stadtverwaltung.

## Garantie der Kompernaß Handels GmbH

Sehr geehrte Kundin, sehr geehrter Kunde,

Sie erhalten auf dieses Gerät 3 Jahre Garantie ab Kaufdatum. Im Falle von Mängeln dieses Produkts stehen Ihnen gegen den Verkäufer des Produkts gesetzliche Rechte zu. Diese gesetzlichen Rechte werden durch unsere im Folgenden dargestellte Garantie nicht eingeschränkt.

### Garantiebedingungen

Die Garantiefrist beginnt mit dem Kaufdatum. Bitte bewahren Sie den Kassenbonn gut auf. Dieser wird als Nachweis für den Kauf benötigt.

Tritt innerhalb von drei Jahren ab dem Kaufdatum dieses Produkts ein Material- oder Fabrikationsfehler auf, wird das Produkt von uns – nach unserer Wahl – für Sie kostenlos repariert, ersetzt oder der Kaufpreis erstattet. Diese Garantieleistung setzt voraus, dass innerhalb der Dreijahresfrist das defekte Gerät und der Kaufbeleg (Kassenbonn) vorgelegt und schriftlich kurz beschrieben wird, worin der Mangel besteht und wann er aufgetreten ist.

Wenn der Defekt von unserer Garantie gedeckt ist, erhalten Sie das reparierte oder ein neues Produkt zurück. Mit Reparatur oder Austausch des Produkts beginnt kein neuer Garantiezeitraum.

### Garantiezeit und gesetzliche Mängelansprüche

Die Garantiezeit wird durch die Gewährleistung nicht verlängert. Dies gilt auch für ersetzte und reparierte Teile. Eventuell schon beim Kauf vorhandene Schäden und Mängel müssen sofort nach dem Auspacken gemeldet werden. Nach Ablauf der Garantiezeit anfallende Reparaturen sind kostenpflichtig.

### Garantieumfang

Das Gerät wurde nach strengen Qualitätsrichtlinien sorgfältig produziert und vor Auslieferung gewissenhaft geprüft.

Die Garantieleistung gilt für Material- oder Fabrikationsfehler. Diese Garantie erstreckt sich nicht auf Produktteile, die normaler Abnutzung ausgesetzt sind und daher als Verschleißteile angesehen werden können oder für Beschädigungen an zerbrechlichen Teilen, z. B. Schalter, Akkus oder Teile, die aus Glas gefertigt sind.

Diese Garantie verfällt, wenn das Produkt beschädigt, nicht sachgemäß benutzt oder gewartet wurde. Für eine sachgemäße Benutzung des Produkts sind alle in der Bedienungsanleitung aufgeführten Anweisungen genau einzuhalten. Verwendungszwecke und Handlungen, von denen in der Bedienungsanleitung abgeraten oder vor denen gewarnt wird, sind unbedingt zu vermeiden.

Das Produkt ist nur für den privaten und nicht für den gewerblichen Gebrauch bestimmt. Bei missbräuchlicher und unsachgemäßer Behandlung, Gewaltanwendung und bei Eingriffen, die nicht von unserer autorisierten Serviceniederlassung vorgenommen wurden, erlischt die Garantie.

## Abwicklung im Garantiefall

Um eine schnelle Bearbeitung Ihres Anliegens zu gewährleisten, folgen Sie bitte den folgenden Hinweisen:

- Bitte halten Sie für alle Anfragen den Kassenschein und die Artikelnummer (z. B. IAN 123456\_7890) als Nachweis für den Kauf bereit.
- Die Artikelnummer entnehmen Sie bitte dem Typenschild am Produkt, einer Gravur am Produkt, dem Titelblatt der Bedienungsanleitung (unten links) oder dem Aufkleber auf der Rück- oder Unterseite des Produktes.
- Sollten Funktionsfehler oder sonstige Mängel auftreten, kontaktieren Sie zunächst die nachfolgend benannte Serviceabteilung **telefonisch** oder per **E-Mail**.
- Ein als defekt erfasstes Produkt können Sie dann unter Beifügung des Kaufbelegs (Kassenschein) und der Angabe, worin der Mangel besteht und wann er aufgetreten ist, für Sie portofrei an die Ihnen mitgeteilte Serviceanschrift übersenden.



Auf [www.lidl-service.com](http://www.lidl-service.com) können Sie diese und viele weitere Handbücher, Produktvideos und Installationssoftware herunterladen.

Mit diesem QR-Code gelangen Sie direkt auf die Lidl-Service-Seite ([www.lidl-service.com](http://www.lidl-service.com)) und können mittels der Eingabe der Artikelnummer (IAN) 364649\_2101 Ihre Bedienungsanleitung öffnen.

## Service

### DE Service Deutschland

Tel.: 0800 5435 111 (kostenfrei aus dem dt. Festnetz/Mobilfunknetz)  
E-Mail: [kompernass@lidl.de](mailto:kompernass@lidl.de)

### AT Service Österreich

Tel.: 0820 201 222 (0,15 EUR/Min.)  
E-Mail: [kompernass@lidl.at](mailto:kompernass@lidl.at)

### CH Service Schweiz

Tel.: 0842 665566 (0,08 CHF/Min., Mobilfunk max. 0,40 CHF/Min.)  
E-Mail: [kompernass@lidl.ch](mailto:kompernass@lidl.ch)

IAN 364649\_2101

## Importeur

Bitte beachten Sie, dass die folgende Anschrift keine Serviceanschrift ist. Kontaktieren Sie zunächst die benannte Servicestelle.

KOMPERNASS HANDELS GMBH

BURGSTRASSE 21

44867 BOCHUM

DEUTSCHLAND

[www.kompernass.com](http://www.kompernass.com)

**KOMPERNASS HANDELS GMBH**

BURGSTRASSE 21

44867 BOCHUM

GERMANY

[www.kompernass.com](http://www.kompernass.com)

Információk állása · Stanje informacij

Stand der Informationen · Stand der Informationen:

02/2021 · Ident.-No.: STS850E1-022021-1

IAN 364649\_2101

